

جمهوری اسلامی ایران
وزارت برنامه و بودجه
مرکز آمار ایران

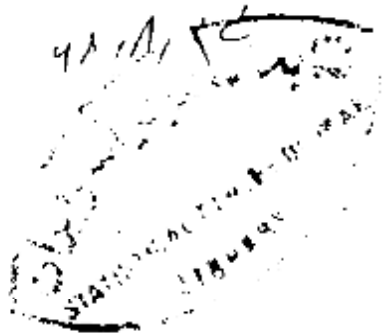

سرشماری اجتماعی - اقتصادی عشایر کم‌چنده

۱۳۶۶

فرهنگ عشایری

ایل جبال بارزی

۲-۸

مرکز آمار ایران

سرشماری اجتماعی - اقتصادی مشاور کوچکنده ۱۳۶۶، فرهنگ عشایری ایل
جبال بازی / تهیه کننده مرکز آمار ایران - تهران : مرکز آمار ایران ۱۳۶۸ .
هشت، ۵۷ ص. : نقشه، جدول، نمودار (سرشماری اجتماعی - اقتصادی
مشاور کوچکنده ۱۳۶۶ : ۸ - ۲).

۱. ایلات و عشایر - ایران . ۲. جبال بازی (ایل) - اوضاع
اجتماعی . ۳. جبال بازی (ایل) - اوضاع اقتصادی . ۴. جبال بازی
(ایل) - خانوار . ۵. جبال بازی (ایل) - دامپروری . الف. عنوان .
ب. عنوان : فرهنگ عشایری ایل جبال بازی . ج. عنوان : ایل جبال بازی .

۹۵۵/۱۲

DSR ۲۲/ع۲

کتابخانه مرکز آمار ایران

شماره ... ۳۰۱۰۰۰۰

۹ / ۱۵۱ / ۱۳۶۹ (۲)

« تهیه کننده : مرکز آمار ایران

« عنوان : سرشماری اجتماعی - اقتصادی مشاور کوچکنده ۱۳۶۶، فرهنگ عشایری ایل جبال بازی

« ناشر : مرکز آمار ایران (تهران - خیابان دکتر فاطمی، کد پستی ۱۲۱۲۲، تلفن ۹ - ۶۵۵۰۶۱)

« تیراژ : ۱۰۰ نسخه

« تاریخ انتشار : خرداد ۱۳۶۸

« چاپخانه : مرکز آمار ایران

« شماره مسلسل نشریات مرکز آمار ایران : ۱۴۵۵

« شماره نشریات نتایج سرشماری اجتماعی - اقتصادی مشاور کوچکنده - ۱۳۶۶ : ۸ - ۲

« قیمت : ۵۳۰۰ ریال

بِسْمِ اللَّهِ الرَّحْمَنِ الرَّحِيمِ
عَلَى
الْحَقِيقِ
يَوْمِ

فهرست مندرجات

صفحه	عنوان
یک	پیشگفتار
سه	مقدمه
شش	تعاریف و مفاهیم به کار رفته در سرشماری اجتماعی - اقتصادی عشایر کوچنده، تیرماه ۱۳۶۶
خلاصه یافته‌ها	
۱	تقسیمات ایل در ایل جبال بارزی
۱	محل استقرار
۲	دام
۳	امکانات آموزشی
۴	امکانات دامپزشکی
۵	امکانات و تاسیسات بهداشتی و درمانی
۶	منابع تامین آب آشامیدنی
۷	امکانات و تاسیسات مذهبی
۸	نمودار پراکنندگی جمعیت ایل جبال بارزی در منطقه استقرار بهلاق
۹	نمودار پراکنندگی جمعیت ایل جبال بارزی در منطقه استقرار قشلاق
۱۰	نمودار سازمان اجتماعی ایل جبال بارزی
۱۱	جداول

پوشها

فرم ۳ - پرسشنامه کوچکترین رده

۹۵۵/۹۷
۱۴۳۳
۲۰۱۲

پیشگفتار

جامعه عشایری کشور دارای سابقه طولانی در تاریخ و فرهنگ ایران است. از دیرباز تا کنون تعدادی از مردم کشور ما، به خاطر بهره‌مندی از منابع طبیعی، شیوه زندگی کوچ نشینی را برگزیده‌اند که در آن، دامداری سنتی فعالیت عمده آنان را تشکیل می‌دهد. شناخت جامعه عشایری به سبب اهمیت آن در فعالیتهای دامداری کشور و لزوم برنامه‌ریزی در مورد آن ایجاب می‌کند که اطلاعات کافی در زمینه اجتماعی و اقتصادی این جامعه در اختیار باشد. از آنجا که در هر برنامه‌ریزی اقتصادی، اجتماعی، فرهنگی و... آمار کلید و زیربنای کار محسوب می‌شود، لذا انجام هر گونه اقدامی در برنامه‌ریزی عشایری نیز بدون وجود اطلاعات و آمار در مورد این جامعه، نمی‌توانست امکان پذیر باشد. گرچه در سالهای قبل و بعد از انقلاب اسلامی، بعضی از سازمانهای دولتی اقدام به جمع‌آوری و تهیه آمار در این زمینه کرده‌اند، اما این آمارها در این زمینه ناکارآمد است، زیرا این آمارها مقطعی و سطحی بوده و در هر منطقه نیز تعاریف و مفاهیم جداگانه‌ای به کار برده شده بود، اطلاعات به دست آمده از جامعیت مورد نظر برخوردار نبوده است، از طرف دیگر چون جمع‌آوری اطلاعات در هر منطقه، در زمانهای مختلفی انجام گرفته بود، بنابراین این آمارها پوشش زمانی، این گونه اطلاعات نیز از هماهنگی لازم برخوردار نبوده است. به این ترتیب، اطلاعات جمع‌آوری شده در مجموع نمی‌توانست گره‌گشای کار باشد.

در سرشماریهای عمومی نفوس و مسکن سالهای ۱۳۲۵ و ۱۳۵۵، تعدادی از افراد جامعه عشایری که در زمان فترت یا بی‌بلاق موقتاً در روستاها ساکن بودند و یا در هنگام کوچ با ماموران آمارگیر روبه‌رو شدند، مورد آمارگیری قرار گرفتند، لیکن بقیه عشایر کوچنده که در مناطق زندگی خود در سراسر کوهستانها و بیابانها پراکنده بودند، به این علت که ماموران آمارگیر به آنان دسترسی پیدا نکردند، مورد سرشماری قرار نگرفتند.

در آمارگیریهای مختلف روستایی مرکز آمار ایران، از جمله "سرشماری کشاورزی روستایی سال ۱۳۵۲" نیز فقط آن قسمت از جامعه عشایر کوچنده که دوره بی‌بلاق و فترت خود را در خانمهای روستایی می‌گذراندند و از این جهت قابل دسترسی بودند، جزو خانوارهای روستایی ساکن آمارگیری شدند. بقیه آنان که همواره خارج از خانه‌های روستایی و در سرپناه قابل حمل خود به سر می‌بردند، مورد آمارگیری قرار نگرفتند.

اولین طرح سرشماری از عشایر کوچنده به نام "سرشماری کشاورزی خانوارهای متحرک" توسط مرکز آمار ایران تهیه و در زمستان ۱۳۵۲ اجرا شد. هدف از اجرای این سرشماری، تکمیل سرشماری کشاورزی روستایی سال ۱۳۵۲ و به اعتباری آمارگیری از عشایر کوچنده‌ای بود که در روستاها خانه و سرپناهی نداشتند. بدین ترتیب، سرشماری مزبور تمام عشایر کوچنده کشور را در بر نمی‌گرفت.

در سال ۱۳۶۱ مرکز آمار ایران با این هدف که آمارهای کشاورزی را زیر پوشش کامل قرار دهد، بررسی جامعه عشایری کشور را آغاز کرد. تا آن زمان، پوشش آمارگیریهای کشاورزی مرکز آمار ایران، فقط شامل مناطق روستایی کشور بود. این مطالعه به خصوص از این نظر که بخش عمده‌ای از دامداری کشور توسط جامعه عشایری مورد بهره‌مندی قرار می‌گیرد، دارای اهمیت بسیار بود. نظر به اینکه جامعه عشایر کوچنده کشور تا آن زمان به طور کامل شناخته نشده بود، و انجام مطالعات همجانمهای در مورد آن ضرورت داشت و با توجه به اهمیت که جامعه عشایری در بخش دامداری دارد، تصمیم گرفته شد طرح جامعی برای سرشماری اجتماعی - اقتصادی عشایر کوچنده تهیه شود و ضمن آن، تکمیل پوشش آمارهای کشاورزی نیز تحقق یابد.

با فراهم شدن مقدمات این امر نمایندگان سازمانهای مربوط به امور عشایر، پژوهشگران و کارشناسان با سابقه در این زمینه برای شرکت در جلسات مشورتی در مرکز آمار ایران دعوت شدند. در این جلسات، نکات اصلی طرح شامل تعریف "عشایر کوچنده" و تشخیص آن از "عشایر اسکان یافته" و روستاییان، تعیین و انتخاب کوچکترین واحد اجتماعی - اقتصادی مناسب به عنوان "واحد آماری" و

ارد بهرست ۷۰

چارچوب آماری، زمان و مکان مناسب و بهترین روش آماری از این واحدها مورد بحث و بررسی قرار گرفت. براساس نظرسنات و پیشنهادات شرکت کنندگان در جلسات مزبور، طرح سرشماری اجتماعی - اقتصادی عشایر کوچنده کشور تهیه شد. با توجه به ویژگی جامعه عشایری کوچنده کشور، برای شناخت آماری این جامعه به نظر می‌رسید که باید از روش خاصی استفاده شود. در آمارگیری‌های مختلف روستایی و شهری، روش کار بدین صورت است که به آبادیها و بلوکهای شهری به عنوان چارچوبهای کار مراجعه می‌شود و سپس در داخل هر آبادی یا بلوک، خانوارها مورد مراجعه قرار می‌گیرند و برای خانوارها پرسشنامه تکمیل می‌شود. این کار با استفاده از نقشه‌های آماری صورت می‌گیرد. اما در مورد آماری از خانوارهای عشایری ابتدا باید جامعه عشایری به زیرجامه‌هایی تقسیم و هر زیرجامه به صورت یک واحد آماری مشخص شود. سپس با ترتیبی خاص و برنامه‌ای مناسب به هر یک از واحدها مراجعه و نسبت به آماری از آنها اقدام شود. این امر از آن جهت بود که خانوارهای این جامعه محل سکونت دائمی نداشتند و بنا بر این، تعیین نقاط ثابت بر روی نقشه که بتوان براساس آن، برنامه مراجعه و تقسیم کار را بین آمارگیران تنظیم کرد، عملی نبود. همچنین دسترسی به خانوارها از طریق مراجعه به آبادیهای محل استقرار بیلاقی و قشلاقی آنها، به سهولت امکان پذیر نبود. علاوه بر این انطباق زمان سرشماری با زمان توقف عشایر در قشلاق یا بیلاق و یا سرشماری خانوارهای کوچنده در مناطقی از مسیرهای کوچ، بدان گونه متوسط برخی از صاحب نظران پیشنهاد شده بود، به دلایل بسیار امکان پذیر نبود.

از مطالعه مجمره شرایط این نتیجه حاصل شد که برای تعیین واحد آماری، باید از "تشکیلات اجتماعی" عشایر استفاده به عمل آید. جامعه عشایری از دیرباز دارای تقسیماتی بر مبنای تشکیلات اجتماعی ایلها و طایفه‌های مستقل بوده است که این شیوه تقسیم‌بندی می‌توانست راهنمای انتخاب واحد آماری باشد. ولی از طرف دیگر، چون برای انجام سرشماری، تشکیلات اجتماعی ایلها و طایفه‌های کشور برای مرکز آمار ایران ناشناخته بود و مجروح مسائل مربوط به زمان و مکان بیلاق و قشلاق و مسیرهای کوچ عشایر نیز روشن نبود، غسیورت داشت ابتدا تشکیلات اجتماعی کلیه ایلها و طایفه‌های مستقل شناسایی و بعد از آن برنامه‌ای برای سرشماری تهیه شود. به همین سبب، اجرای طرح در دو مرحله انجام گرفت.

مرحله اول اجرای طرح در تابستان سال ۱۳۶۴، در ۱۶ حوزه عشایری کشور انجام شد. در این مرحله، تشکیلات اجتماعی ایلها و طایفه‌ها، مسیرهای کوچ کوچکترین رده‌های ایلی (واحد آماری)، محل استقرار هر یک از آنها در بیلاق و قشلاق و زمانهای مناسب برای آماری درباره کلیه عشایر کشور مورد بررسی قرار گرفت و اطلاعات مورد نیاز درباره تعداد خانوارهای کوچنده و نیز تعداد انواع دام آنها فراهم شد.

مرحله دوم اجرای طرح که در تابستان سال ۱۳۶۶ انجام شد، سرشماری اجتماعی - اقتصادی عشایر کوچنده کشور بود. در این مرحله با استفاده از اطلاعات به دست آمده از اجرای مرحله اول، به کلیه خانوارهای کوچنده مراجعه شد و از آنها سرشماری به عمل آمد. در این سرشماری، تعدادی از سازمانهای دولتی با در اختیار قرار دادن نیروی انسانی و امکانات خود، مرکز آمار ایران را در انجام این امر مهم یاری کردند که بدین وسیله از کلیه آنها تشکر می‌شود.

از نتایج حاصل از سرشماری اجتماعی - اقتصادی عشایر کوچنده ایران، برخی اطلاعات، در قالب نشریه‌ای چون: نشریه گل کشور، نشریه استانی، نشریه ایلی، فرهنگ رده‌های کوچنده و اطلس عشایری به تدریج ارائه خواهد شد. سایر اطلاعات در صورت نیاز و برحسب مورد در اختیار متقاضیان قرار خواهد گرفت.

۲۰۰۲
۱۳۷۱
۴
۱۳۷۱
۲۰۰۲

مقدمه

سرشماری اجتماعی - اقتصادی عشایر کوچنده کشور در تابستان سال ۱۳۶۶ توسط مرکز آمار ایران انجام شد. این طرح عظیم ملی که در سطح گسترده‌ای در دشت‌های بهکرا و کوهستان‌های صعب‌العبور مناطق عشایری کشور به اجرا درآمد، یکی از بزرگترین طرح‌های سرشماری کشور است. مرکز آمار ایران با برخورداری از تجربیات گرانبهایی که از اجرای طرح‌های سرشماری عمومی نفوس و مسکن سالهای ۶۵، ۶۵، ۶۵ و نیز سایر سرشماریها و آمارگیریهای مختلف به دست آورده است، اقدام به اجرای این سرشماری کرد.

برخلاف سایر سرشماریها که واحدهای آماری آنها به طور عمده در شهرها و روستاهای کشور واقع شده‌اند، واحدهای آماری در این سرشماری خارج از محدوده شهرها و آبادیهاست و در گستره دشتهای وسیع و پستی و بلندیهایی کوهها و تپهها قرار دارد. به تبع همین گستردگی، اجرای سرشماری اجتماعی - اقتصادی عشایر کوچنده کشور، امکانات وسیع تدارکاتی و نیروی انسانی کارآمدی را طلب می‌کند. از خصوصیات دیگر این طرح که برای اولین بار در کشور به اجرا درآمده است، دو مرحله‌ای بودن آن است که هر یک از مراحل آن در زیر شرح داده می‌شود:

مرحله اول

این مرحله که در تابستان سال ۱۳۶۶ انجام شد، شامل مرحله شناسایی جامعه عشایری کشور بود. در این مرحله کلیه مناطق عشایری کشور به ۱۶ حوزه عشایری تقسیم و زیر پوشش شناسایی قرار گرفت. در هر حوزه گروه و یا گروه‌هایی مرکب از کارشناسان ورزیده و با سابقه مرکز آمار ایران همراهم پژوهشگران عشایری و نیز کارشناسان و کمک کارشناسان سازمان برنامه و بودجه استانها نسبت به شناسایی تشکیلات اجتماعی آنها و ظایفهای مستقل حوزه مربوطه اقدام کردند.

اهداف عمده این مرحله به شرح زیر بوده است.

— شناسایی تشکیلات اجتماعی هر اهل یا طایفه مستقل تا سطح کوچکترین رده‌های (غیر موقت) دارای خانوارهای کوچنده و تهیه نمودار تشکیلات طایفه تا سطح کوچکترین رده اهل.

(۱) منظور از کوچکترین رده (غیر موقت) در ایل یا طایفه مستقل، آخرین رده قبل از خانوار در قالب تقسیمات داخلی ایل است که از تعدادی خانوار که به سبب بستگیهای نزدیک خویشی با همی با یکدیگر نامیل‌اند، تشکیل شده‌است. برای اطلاع بیشتر به بخش "تعاریف و مفاهیم" مراجعه شود.

۱۳۷۱

- فهرست گلیه رده‌های کوچنده طوایف مختلف هر اهل یا طایفه مستقل .
- تعیین تعداد خانوارهای هر یک از رده‌های کوچنده .
- تهیه چارچوب آماری برای بررسی‌های نمونه‌ای .
- تعیین تعداد خانوارهای استفاده کننده از ساختمان جهت استقرار در بیلاق و یا فنلاق .
- تعیین تعداد تقریبی انواع دام (به استثنای دام کار) هر یک از رده‌های کوچنده .
- تهیه تقویم کوچ هر رده ، تاریخ خروج از قشلاق و ورود به بیلاق (و برعکس) و نیز مدت کوچهای بیلاقی و قشلاقی .
- تعیین محل‌های بیلاق و فنلاق رده‌ها بر روی نقشه‌های روستایی با مقیاس ۱:۱۰۰۰۰۰ ؛ براساس تقسیمات کشوری .
- تعیین سیرهای کوچ کوچکترین رده‌ها و پیاده کردن مسیر کوچ طایفه بر روی نقشه مزبور .
- تعیین مناسبترین زمان و مکان مراجعه به هر طایفه و ثبت نام افراد مطلع، برای استفاده از اطلاعات آنان در مرحله دوم سرشماری .
- پس از اجرای مرحله اول ، اطلاعات فوق در قالب چند نشریه برای ۱۶ حوزه عشایری جمع‌آوری و در نشریات مربوطه هر حوزه توسط مرکز آمار ایران منتشر و در اختیار معامات ذی‌صلاح و کتابخانه‌ها قرار داده شده است .

مرحله دوم - سرشماری

پس از اجرای مرحله اول ، نسبت به تهیه مقدمات سرشماری اجتماعی و اقتصادی عشایر کوچنده ایران اقدام شد . اهم فعالیت‌های انجام شده برای تهیه مقدمات سرشماری که در اوایل سال ۱۳۶۶ انجام شد به شرح زیر بوده است :

۱ - تهیه پوشه واحد سرشماری

با استفاده از اطلاعات به دست آمده از اجرای مرحله اول سرشماری نسبت به تهیه پوشه واحد سرشماری اقدام شد . در هر واحد سرشماری با استفاده از نقشه عشایری محدوده عمل هر واحد در رابطه با نمودار تشکیلات اجتماعی رده‌ها تعیین شد .

۲ - تهیه فرم ۱۴۲ (پاکت سرشماری برای هر کوچکترین رده)

براساس اطلاعات مندرج در فرم ۱ مرحله اول ، مشخصات کوچکترین رده بسمبرگه‌های کامپوتری مستقل و بر روی این پاکت اعمال شد . این اطلاعات عبارتند از نام اهل یا طایفه مستقل ، مشخصات و نام تقسیمات قبل از طایفه ، نام طایفه ، نام و مشخصات تقسیمات بعد از طایفه تا حد کوچکترین رده کوچنده ، نام و نام پدر سر رده ، تعداد خانوار کوچکترین رده ، نام و آدرس جغرافیایی منطقه بیلاقی و قشلاقی براساس آخرین تقسیمات کشوری که منطبق با محل استقرار رده‌ها بر روی نقشه است . همچنین نام و نشانی مظلمان طایفه بر روی فرم ۱۴۲ درج شده است .

در رابطه با حجم کار هر واحد سرشماری ، تعدادی فرم ۱۴۲ همراه با نمودار تشکیلات اجتماعی مربوطه همان رده‌ها در اختیار واحد سرشماری قرار داده شد تا نسبت به اجرای سرشماری اقدام شود .

اجرای سرشماری در تیرماه سال ۱۳۶۶ در گلیه مناطق عشایری کشور به طور همزمان آغاز شد . هر واحد سرشماری در مدت مهمانی به کوچکترین رده‌های محدوده عمل خود مراجعه و نسبت به سرشماری خانوارهای هر رده اقدام کرد . در صورتی که در محدوده عمل واحد سرشماری رده‌هایی از همان طایفه و یا طایفه‌های دیگری وجود داشت که در مرحله اول شناسایی نشده بود ، مسئول واحد با مراجعه به مدارک موجود و تماس با سازمان سرشماری نسبت به شناسایی رده‌ها اقدام کرد ، و در صورت حصول اطمینان از صحت این شناسایی ، نسبت به سرشماری از آنها اقدام بعمل آورد .

(۱) واحد سرشماری - در سازمان اجرایی حوزه ، برای اجرای سرشماری " واحد سرشماری " در نظر گرفته شده است . هر واحد سرشماری به طور متوسط از سه نفر مأمور آمارگیر ، یک نفر مسئول واحد ، دو نفر راننده (با اتومبیل صحرایی) و یک نفر مأمور بازبینی تشکیل شده است . حجم کار هر واحد به طور متوسط ، سرشماری از ۶۰ خانوار تعیین شده است .

بدین ترتیب کلیه رده‌های کوچنده عشایری کشور زیر پوشش کامل سرشماری قرار گرفتند ، چون سرشماری در مناطق بیلاقی صورت گرفت ، در صورتی که رده‌هایی از طایفه‌های ، بنا به عللی در زمان سرشماری ، در قشلاق مانده و به طور استثنا در زمان سرشماری به بیلاقی نیامده بودند ، در منطقه قشلاقی مربوط به آن رده‌ها ، به آنان مراجعه شد و سرشماری از آنها انجام گرفت ، به این ترتیب پوشش سرشماری برای کلیه رده‌های کوچنده کامل شده است .

فرم ۳ - پرسشنامه کوچکترین رده

در سرشماری اجتماعی - اقتصادی عشایر کوچنده کشور ، تیرماه ۱۳۶۶ ، برای جمع‌آوری اطلاعات مربوط به کوچکترین رده‌ها ، پرسشنامه‌ای به نام فرم ۳ ، مورد استفاده قرار گرفت ، سؤالات مندرج در این فرم از طریق مصاحبه با چند نفر از اعضای مطلع کوچکترین رده‌ها تکمیل شد . این اطلاعات وضعیت کلی کوچکترین رده را از نظر برخورداری از تسهیلات زندگی ، دسترسی خانوارها به امکانات آموزشی ، بهداشتی و درمانی ، مذهبی ، دامداری و دامپرزشکی ، بازرگانی و خدماتی و نهادهای اجتماعی نشان می‌دهد . همچنین در این فرم اطلاعات کلی در مورد متوسط فراورده‌های دامی برای یک رأس دام ، جمع‌آوری شده است .

پس از جمع‌آوری اطلاعات ، نسبت به بازبینی از پرسشنامه‌ها اقدام و اطلاعات آنها با استفاده از سیستم کامپیوتری استخراج شد .

در این تشریح ، اهم اطلاعاتی که با استفاده از نتایج حاصل از فرم ۳ به دست آمده ، به شرح زیر ارائه شده است :

سازمان اجتماعی اهمل و طایفه ، تقسیمات طایفه‌ای تا سطح کوچکترین رده ، تعداد خانوار و جمعیت ، تعداد انواع دام ،

دسترسی خانوارها به نهادهای اجتماعی ، تاسیسات و امکانات آموزشی ، نام شهرستان محل استقرار بیلاقی و قشلاقی ،

همچنین اطلاعاتی به تفکیک محل استقرار بیلاقی و قشلاقی کوچکترین رده‌ها ارائه شده که عبارتند از :

منابع تامین آب آشامیدنی ؛ وجود برق برای عموم ؛ دسترسی به تاسیسات و امکانات مذهبی ، بهداشتی ، درمانی ، دامداری ،

دامپرزشکی ، بازرگانی و خدماتی ،

تعاریف و مفاهیم به کار رفته در سرشماری اجتماعی - اقتصادی عشایر کوچنده

تیرماه ۱۳۶۶

ایل

ایل شامل طایفه‌های متعددی است که به علت همخونی و خویشاوندی یا دلایل اجتماعی، سیاسی و ... با یکدیگر متحد هستند و معمولاً در یک محدوده جغرافیایی که ظرو ایل به حساب می‌آید زندگی می‌کنند. طایفه‌های یک ایل معمولاً با هم خویشاوندی‌های دور نسبی یا سببی دارند. بعضاً هم ممکن است بدون داشتن خویشاوندی بنا به ضرورت‌های اجتماعی و سیاسی متحد شوند و تشکیل ایل بدهند. گویش، آداب و رسوم و شیوه زندگی طایفه‌های مختلف یک ایل در موارد بسیاری یکسان است.

طایفه

مشخصترین و مهمترین چارچوب اجتماعی عشایر، طایفه است که شامل جماعتی است که غالباً با هم خویشاوندی دور و نزدیک دارند و در چند یا چندین نسل پیش نسباً "با سبباً" به بنیاد مشترکی می‌روند. فرد عشایری در بیان وابستگی و تعلقش، غالباً از طایفه خود نام می‌برد.

طایفه مستقل

در این سرشماری هر طایفه‌ای که جزو ایلی نبوده، طایفه مستقل نامیده شده است.

رده‌های ایلی

سطوح ساختمانی و سازمان اجتماعی ایل و طایفه، تحت تاثیر مقتضیات اجتماعی - اقتصادی و سیاسی به مرور زمان به انشعابات دیگری تقسیم می‌شود که تابع قاعده و قانون معینی نیست و در هر جامعه عشایری شکل خاصی دارد. به این تقسیمات رده‌های ایلی می‌گویند.

کوچکترین رده

منظور از کوچکترین رده در ایلی یا طایفه مستقل، آخرین رده قبل از خانوار در قالب تقسیمات داخلی ایلی است که از تعدادی خانوار که به سبب بستگی‌های نزدیک خونی یا سببی با یکدیگر فامیل‌اند، تشکیل شده است. در این سرشماری رده‌های ایلی که به طور موقت، هنگام کوچ یا در شرایط خاص دیگری تشکیل می‌شوند، به حساب نیامده است.

شش

عشایر کوچنده (جامعه مورد سرشماری)

عشایر کوچنده به مردمی گفته می‌شود که حداقل سه ویژگی زیر را داشته باشند:

۱- ساخت اجتماعی قبلمای

۲- اتکالی معاش به دامداری

۳- شیوه زندگی شایبی یا کوچ

- هر فرد این جامعه خود و خانواده‌اش را متعلق و وابسته به یک گروه اجتماعی بزرگتر و معمولاً "خویشاوند می‌داند و غالباً "بسدان می‌باهی است که نام این گروه بزرگتر به طور معمول "طایفه" است.

- اگر منابع دیگری برای معاش عشایر کوچنده وجود داشته باشد، حالت فرعی و جنبی دارد، مانند زراعت محصولات اصلی چون گندم و یا جو یا تولید مصنوعاتی مانند قالی و خورجین.

- چون معیشت عشایر کوچنده متکی بر دامهایی است که آنها را در مراتع طبیعی می‌چرانند، لذا با تغییر فصل از نقطه‌ای به نقطه‌ای و از منطقه‌ای به منطقه دیگر کوچ می‌کنند و فصل سرد را در قشلاق و فصل گرم را در بیلاق به سر می‌برند که فاصله آنها ممکن است از چند کیلومتر تا بیش از پانصد کیلومتر باشد.

خانوار

خانوار از چند نفر تشکیل می‌شود که باهم در یک اقامتگاه زندگی می‌کنند، با یکدیگر هم‌خرج هستند و معمولاً "باهم غذا می‌خورند"، بنابراین این لازم نیست که اعضای یک خانوار با یکدیگر رابطه خویشاوندی داشته باشند. به عبارت دیگر، خانوار لزوماً "با خانواده یکی نیست". فردی که به تنهایی زندگی می‌کند نیز، خانوار تلقی می‌شود.

خانوار عشایری کوچنده

خانوار عشایری کوچنده، خانواری است که عضو جامعه عشایر کوچنده باشد.

شهرستان محل استقرار

شهرستانی که عشایر کوچنده، دوره بیلاقی و یا قشلاقی خود را در آن می‌گذرانند، شهرستان محل استقرار نامیده می‌شود.

بیلاق

محدوده زیست و قلمرو جغرافیایی که عشایر، تمام یا قسمتی از تابستان را در آن می‌گذرانند، "بیلاق" یا "سردسیر" نامیده می‌شود.

قشلاق

محدوده زیست و قلمرو جغرافیایی که عشایر، تمام یا قسمتی از زمستان را در آن می‌گذرانند، "قشلاق" یا "گرمسیر" نامیده می‌شود.

ساختمان

منظور از ساختمان در این سرشماری، بناهای ساخته شده از مصالح سخت است که از نظر شیوه ساخت، اقلاً "مشابه خانهای روستایی منطقه باشد".

مخزن عمومی

منبعی است که آب در آن جمع آوری و توسط لوله به محل استفاده خانوارها هدایت می شود . به طور کلی هر نوع مخزنی که به منظور استفاده سالم و بهداشتی از آب در محل مرتفع یا همسطح زمین ساخته شود ، مخزن عمومی تلقی می شود .

آب انبار عمومی

منظور از آب انبار عمومی ، انبارهای سنتی آب است که در آبادیها یا سرراها ساخته شده است . این آب انبارها عموماً " پایتسراز سطح زمین قرار دارند .

وجود برق برای عموم

اگر تمام یا اکثریت خانوارهای کوچکترین رده در بیلاق یا قشلاق یا هر دو از برق استفاده کنند و یا امکان استفاده برای آنها فراهم باشد ، کوچکترین رده در بیلاق یا قشلاق یا هر دو دارای برق محسوب می شود .

مسجد

هر جایی اعم از ساختمان ، چادر ، زمین محصور و نیمه محصور و ... که عشار ، آن را به عنوان مسجد می شناسند ، در این سرشماری مسجد به حساب آمده است .

حمام ضد گنه

حمام ضد گنه گودالها یا حوضچه های آب است که در آنها مایع ضد عفونی کننده می ریزند و دامها را از درون آن عبور می دهند .

ایستگاه وسیله نقلیه عمومی

ایستگاه وسیله نقلیه عمومی ، محل معینی است که اتوبوس ، مینی بوس ، وانت بار و ... به طور مرتب یا طبق برنامه در آنجا مسافر سوار و پیاده می کنند ، هر چند این امر به طور روزانه انجام نگیرد .

خلاصه یافته‌ها

نتایج به دست آمده از سرشماری اجتماعی - اقتصادی عشایر کوچنده کشور، در تیرماه ۱۳۶۶ نشان می‌دهد که ایل جبال بارزی دارای ۲۲۷۵ خانسوار و ۱۳۸۴۰ نفر جمعیت بوده است که به ترتیب ۱/۴ درصد از خانوارها و ۱/۲ درصد از جمعیت عشایر کل کشور را تشکیل می‌دهد. این ایل دارای ۶ طایفه و ۵۲۸ کوچکترین رده بوده است.

تقسیمات ایلی در ایل جبال بارزی

تقسیمات ایلی در ایل جبال بارزی به ترتیب شامل "طایفه"، "تیره" و "احشام" است. احشام کوچکترین رده کوچنده در این ایل است. نمودار تقسیمات ایلی ایل جبال بارزی، تا سطح احشام، برای هر یک از طایفه‌ها در پایان همین بخش ارائه شده است.

محل استقرار

محل استقرار بیلاقی این ایل در شهرستانهای جیرفت، مشیز، بم، کهنوج، بافت و محل استقرار قشلاقی آن در شهرستانهای جیرفت، بافت، کهنوج و بم از استان کرمان قرار دارد. شهرستان جیرفت در مقایسه با سایر شهرستانهای محل استقرار بیلاقی، تعداد بیشتری از جمعیت ایل (۱۱۷۸۱ نفر) را در خود جای داده است. در مقابل، شهرستان کهنوج، کمترین تعداد جمعیت ایل (۳۵۲ نفر) را در بیلاق پذیرا بوده است. در محل استقرار قشلاقی، شهرستان جیرفت تعداد بیشتری از جمعیت (۱۱۲۷۱ نفر) و شهرستان بافت کمترین تعداد از جمعیت ایل (۱۳۵ نفر) را در خود جای داده است.

جدول الف - تعداد کوچکترین رده خانوار و جمعیت ایل بر حسب طایفه و شهرستان محل استقرار

طایفه و شهرستان	محل استقرار بهلاقی					محل استقرار تفلاقی		
	تعداد کوچکترین رده	تعداد خانوار	جمعیت			تعداد خانوار	تعداد کوچکترین رده	جمعیت
			مرد	زن	مرد و زن			
کل کشور	۱۸۰۲۲۲	۲۴۵۵۴	۱۱۵۲۰۶۶	۵۹۲۲۷۴	۵۵۴۲۲۵	۱۱۵۲۰۶۶	۵۹۲۲۷۴	
ایل جبال باوزی	۵۲۸	۲۴۷۵	۱۲۸۴۰	۷۰۲۲	۶۸۱۸	۱۲۸۴۰	۷۰۲۲	
طایفه امجزی	۱۲۰	۶۰۱	۲۵۱۲	۱۸۰۶	۱۷۰۶	۲۵۱۲	۱۸۰۶	
شهرستان چپرگت	۱۲۰	۶۰۱	۲۵۱۲	۱۸۰۶	۱۷۰۶	۲۵۱۲	۱۸۰۶	
طایفه جبال باوزی خانی	۲۱	۸۴	۵۰۹	۲۵۴	۲۵۵	۵۰۹	۲۵۴	
شهرستان بیادشت	
شهرستان کهنوج	
شهرستان گنیز	۲۱	۸۴	۵۰۹	۲۵۴	۲۵۵	۵۰۹	۲۵۴	
طایفه هرچندی سرگندی	۱۶۱	۸۴۶	۴۴۷۱	۲۲۰۰	۲۲۷۴	۴۴۷۱	۲۲۰۰	
شهرستان بیادشت	
شهرستان بزم	۱۱	۸۶	۴۹۴	۲۳۹	۲۵۵	۴۹۴	۲۳۹	
شهرستان چپرگت	۱۷۵	۲۰۰	۲۶۲۶	۱۲۸۴	۱۲۸۴	۲۶۲۶	۱۲۸۴	
شهرستان کهنوج	۵	۶۰	۲۵۴	۱۲۷	۱۲۷	۲۵۴	۱۲۷	
طایفه گاوگانی	۶۵	۴۶۱	۲۴۲۸	۱۲۸۷	۱۱۵۱	۲۴۲۸	۱۲۸۷	
شهرستان چپرگت	۶۵	۴۶۱	۲۴۲۸	۱۲۸۷	۱۱۵۱	۲۴۲۸	۱۲۸۷	
طایفه مدکونی	۶۶	۳۶۷	۲۲۰۵	۱۱۳۶	۱۰۶۶	۲۲۰۵	۱۱۳۶	
شهرستان بزم	
شهرستان چپرگت	۶۶	۳۶۷	۲۲۰۵	۱۱۳۶	۱۰۶۶	۲۲۰۵	۱۱۳۶	
طایفه منتاری تودکی	۲۲	۱۱۲	۷۰۲	۲۳۹	۲۶۲	۷۰۲	۲۳۹	
شهرستان بیادشت	۲۲	۱۱۲	۷۰۲	۲۳۹	۲۶۲	۷۰۲	۲۳۹	
شهرستان چپرگت	
شهرستان کهنوج	

دام

خانوارهای ایل جبال باوزی با داشتن ۱۹۱۲۵۸ رأس "گوسفند و بره و بز و بزغاله" ۱/۱ درصد از کل "گوسفند و بره و بز و بزغاله" جامع عشایری را به خود اختصاص داده است. به طور متوسط هر خانوار عشایری در این ایل ۷۷ رأس "گوسفند و بره و بز و بزغاله" در اختیار داشته است. تعداد "گاو و گوساله و گاو میش و بچه گاو میش" خانوارهای ایل جبال باوزی برابر ۲۲۴۲ رأس بوده است که ۱/۲ درصد از کل تعداد "گاو و گوساله و گاو میش و بچه گاو میش" جامعه عشایری را شامل می شود.

خانوارهای ایل جبال باوزی در تیرماه ۱۳۶۶، ۲۲۰ نفر شتر و بچه شتر را نگهداری می کردند که ۱/۵ درصد از تعداد شتر جامعه عشایری کشور بوده است. همچنین خانوارهای ایل جبال باوزی در مجموع ۲۸۱۵ رأس "اسب و کرنا سب، قاطر، الاغ و کرنا لاغ" را نگهداری می کردند که کمتر از ۱/۱ درصد از دامهای یاد شده، در جامعه عشایری است.

جدول ب - تعداد انواع دام و چارباگان بر حسب طایفه

طایفه	گوسفند و بره و بز و بزغاله	گاو و گوساله و گاو میش و بچه گاو میش	شتر و بچه شتر	اسب و کرنا سب و قاطر، الاغ و کرنا لاغ
کل کشور	۱۶۶۶۶۰۱	۱۹۲۲۰۸	۲۱۶۶۰	۲۲۲۲۲۹
ایل جبال باوزی	۱۹۱۲۵۸	۲۲۴۴	۲۲	۲۸۱۵
طایفه امجزی	۳۰۴۶۲	۲۴۹	.	۷۸۲
طایفه جبال باوزی خانی	۱۲۹۱۶	.	.	۶۴
طایفه هرچندی سرگندی	۶۱۹۸۸	۶۴۲	۲۲	۷۰۲
طایفه گاوگانی	۲۸۶۲۲	۵۲۶	.	۷۹۹
طایفه مدکونی	۴۰۱۶۸	۲۴۲	.	۳۶۲
طایفه منتاری تودکی	۲۲۵۱۲	.	.	۷۱

امکانات آموزشی

بر اساس نتایج سرشماری اجتماعی - اقتصادی عشایر کوچنده کشور، در تیرماه ۱۳۴۶، ۵۹/۵ درصد از کوچکترین ردهها با ۶۲/۲ درصد از جمعیت ایل، به دبستان عشایری دسترسی داشتند. بر اساس همین اطلاعات، ۱۹/۱ درصد از کوچکترین ردهها با ۲۵/۲ درصد از جمعیت ایل به دبستان پسرانه غیر عشایری و ۱۲/۵ درصد از کوچکترین ردهها با ۱۷/۵ درصد از جمعیت به دبستان دخترانه غیر عشایری دسترسی داشتند.

دسترس به مدرسه راهنمایی تحصیلی پسرانه در ۵/۱ درصد از کوچکترین ردهها با ۸/۷ درصد از جمعیت و دسترسی به مدرسهای راهنمایی دخترانه در ۳/۸ درصد از کوچکترین ردهها با ۷/۶ درصد از جمعیت ایل، امکان پذیر بوده است. دبیرستان پسرانه در ۲/۱ درصد از کوچکترین ردهها با ۴/۹ درصد از جمعیت و دبیرستان دخترانه در ۱/۵ درصد از کوچکترین ردهها با ۱/۰ درصد از جمعیت ایل، قابل دسترسی بوده است.

طایفه امجری با ۲۵/۲ درصد جمعیت، بیشترین امکان دسترسی به دبستان عشایری و طایفه جبال بارزی خانگی با ۳/۲ درصد از جمعیت، کمترین امکان دسترسی به دبستان عشایری را دارا بوده است. همچنین طایفه مسکونی با ۱۵/۹ درصد جمعیت، بیشترین امکان و طایفه جرجندی (گرگندی) با ۳۲/۲ درصد جمعیت، کمترین امکان دسترسی به مدرسهای راهنمایی (پسرانه و دخترانه) را داشته است. طایفههای امجری، گاواگانی و منگوری توکلی به مدرسهای راهنمایی پسرانه و دخترانه دسترسی نداشتند.

دسترس به آموزشیار نهفت سوادآموزی مردان در ۷۸ کوچکترین رده با ۲۳۴۰ نفر جمعیت امکان پذیر بوده است. در مقابل، ۴۷ کوچکترین رده با ۱۵۰۰ نفر جمعیت، به آموزشیار نهفت سوادآموزی زنان دسترسی نداشتند.

جدول پ - تعداد کوچکترین ردههای ایل با دسترسی به هر یک از امکانات آموزشی و جمعیت آنها بر حسب طایفه

طایفه	دبستان عشایری		دبستان پسرانه غیر عشایری		دبستان دخترانه غیر عشایری		مدرسه راهنمایی پسرانه		مدرسه راهنمایی دخترانه	
	تعداد کوچکترین رده	جمعیت	تعداد کوچکترین رده	جمعیت	تعداد کوچکترین رده	جمعیت	تعداد کوچکترین رده	جمعیت	تعداد کوچکترین رده	جمعیت
قلندخور	۶۲۹۸	۲۶۸۹۹۱	۱۰۸۹۴	۵۶۴۵۶۸	۲۲۲۶	۱۱۶۰۲۱	۴۴۰۷	۲۸۲۰۷۴	۲۷۲۶	۱۷۷۸۴۶
ایل جبال بارزی	۲۱۴	۸۶۲۴	۱۰۹	۲۵۲۰	۶۶	۲۴۱۹	۲۲	۱۲۰۰	۲۰	۱۰۵۵
طایفه امجری	۲۵	۲۲۴۶	۵۰	۱۲۵۱	۲۹	۵۲۲	۱۰	۲۶۸	۵	۱۸۲
طایفه جبال بارزی خانگی	۲۸	۴۶۵	۲	۲۵	۱	۱۶
طایفه جرجندی منگورگندی	۱۱۶	۲۸۷۲	۹	۲۹۷	۶	۲۱۷	۱	۲۰	.	.
طایفه گاواگانی	۲۲	۹۱۱	۱۲	۲۴۹	۹	۲۶۲
طایفه مسکونی	۴۴	۱۲۹۱	۲۷	۱۴۲۹	۲۱	۱۲۵۲	۱۶	۶۰۲	۱۵	۸۷۲
طایفه منگوری توکلی	۱۶	۶۲۴	۱	۵۹

دنباله جدول پ - تعداد کوچکترین ردههای ایل با دسترسی به هر یک از امکانات آموزشی و جمعیت آنها بر حسب طایفه

طایفه	دبیرستان پسرانه		دبیرستان دخترانه		مدرسه علوم دینی		آموزشیار نهفت سوادآموزی مردان		آموزشیار نهفت سوادآموزی زنان	
	تعداد کوچکترین رده	جمعیت	تعداد کوچکترین رده	جمعیت	تعداد کوچکترین رده	جمعیت	تعداد کوچکترین رده	جمعیت	تعداد کوچکترین رده	جمعیت
قلندخور	۱۲۵۵	۸۹۲۱۹	۸۶۷	۶۱۲۸۶	۴۸۹	۲۰۲۴۰	۵۵۰۶	۲۱۸۰۶۵	۲۶۱۰	۲۱۶۶۰۵
ایل جبال بارزی	۶۶	۵۷۵	۵	۱۲۵	.	.	۷۸	۲۲۴۰	۴۷	۱۵۰۰
طایفه امجری	۵	۱۶۲	۳	۱۰۸	.	.	.	۲۲	۱۸	۶۵۲
طایفه جبال بارزی خانگی	۱	۱	۱۹
طایفه جرجندی منگورگندی	۱۸	۴	۸۵
طایفه گاواگانی	۱۴	۱۲	۲۹۱
طایفه مسکونی	۶	۴۱۲	۲	۲۷	.	.	.	۲۲	۱۱	۲۲۲
طایفه منگوری توکلی	۱	۱	۲۰

سرشماری ایل جبال بازی از لحاظ تفرشی هم در کل با سرشماری کشور

جمعیت	۱	۲	۳	۴	۵	۶	۷	۸	۹	۱۰	۱۱	۱۲
دستان مشایری												
دستان پهلوانی مشایری												
دستان دختران مشایری												
دره دهلان محلی پسوند												
دره دهلان محلی دخترانه												
دره دستان پسوند												
دره دستان دخترانه												
دره دستان دیگری												
تفرش پهنه سواد تفرشی مردان												
تفرش پهنه سواد تفرشی زنان												

امکانات دامپزشکی

بر اساس اطلاعات به دست آمده از نتایج سرشماری اجتماعی - اقتصادی عشایر کوچنده کشور در تیرماه ۱۳۶۶ ، در ایل جبال بازی ۶۵/۷ درصد از کوچکترین رده‌ها با ۱۳۲۰۸۱ رأس دام ، در بیلاق و ۶۹/۱ درصد از کوچکترین رده‌ها با ۱۳۵۰۷۷ رأس دام ، در قشلاق به دامپزشکی یا تکمیلین دامپزشکی سایر دسترسی داشتند . ۱/۵ درصد از کوچکترین رده‌ها با ۹۷۲ رأس دام در بیلاق و ۷/۵ درصد از کوچکترین رده‌ها با ۱۱۲۲۰ رأس دام در قشلاق به ایستگاه دامپزشکی دسترسی داشتند ، دسترسی به حمام ضد کتله برای ۱/۳ درصد از کوچکترین رده‌ها با ۱۲۰۱ رأس دام در بیلاق و ۳/۲ درصد از کوچکترین رده‌ها با ۷۱۷۳ رأس دام در قشلاق امکان پذیر بوده است .

جدول ۴ - تعداد کوچکترین رده‌ها یا به دسترسی به امکانات دامپزشکی در بیلاق و تعداد دام‌های آنها بر حسب طایفه

طایفه	دامپزشکی یا تکمیلین دامپزشکی سایر		ایستگاه دامپزشکی		حمام ضد کتله	
	تعداد کوچکترین رده	تعداد انواع دام	تعداد کوچکترین رده	تعداد انواع دام	تعداد کوچکترین رده	تعداد انواع دام کوچک
کل کشور	۱۳۶۸۷	۱۰۱۲۰۹۴۶	۲۷۷۲	۲۰۶۵۲۰۵	۱۶۴۲	۱۹۲۷۸۵۹
ایل جبال بازی	۳۴۷	۱۳۴۰۸۱	۵	۹۷۲	۷	۱۲۰۱
طایفه امیرزی	۷۰	۷۱۶۶۴	-	-	-	-
طایفه جبال بازی بنیادنی	۳۸	۱۶۲۲۶	-	-	-	-
طایفه چرچندی - کزلندی	۱۲۷	۴۲۹۵۲	۱	۶۱	۷	۱۲۰۱
طایفه کورگانی	۷۲	۲۷۲۰۶	۴	۸۷۴	-	-
طایفه مینکوش	۲۷	۱۶۵۱۹	-	-	-	-
طایفه مشایری تودلی	۱۲	۱۴۲۴۲	-	-	-	-

جدول ۳ - تعداد کوچکترین رده‌های ایل با دسترسی به امکانات دامپزشکی در فئلاق و تعداد دام‌های آنها بر حسب طایفه

طایفه	دامپزشکها تکمیل شده دامپزشکی سایر		ایستگاه دامپزشکی		تمام خدمتگ
	تعداد کوچکترین رده	تعداد انواع دام	تعداد انواع دام	تعداد کوچکترین رده	
کل فئلاق	۱۶۲۵۵	۱۲۶۰۸۲۹۹	۴۵۲۸	۴۶۷۲۰۴۸	۲۵۱۱۵۷۶
ایل جبال بارزی	۲۶۵	۱۲۵۰۷۷	۲۷	۱۱۲۴۰	۷۱۷۲
طایفه ادهزی	۲۴	۱۲۳۱۲	۱۵	۲۷۸۶	.
طایفه جبال بارزی شاتکی	۲۰	۱۷۲-۴	.	.	۶۵۴
طایفه چرچندی-درگندی	۱۲۲	۲۸۲۳۷	۲	۶۸۲	۶۵۱۹
طایفه کورگانی	۷۶	۲۴۳۵۶	۱۰	۲۴۲۹	.
طایفه مکتولی	۲۹	۱۸۰۷۷	۹	۴۲۲۲	.
طایفه ستاری و تودی	۱۲	۱۴۲۴۲	.	.	.

رصد کوچکترین رده‌های ایل جبال بارزی و دسترسی به امکانات دامپزشکی

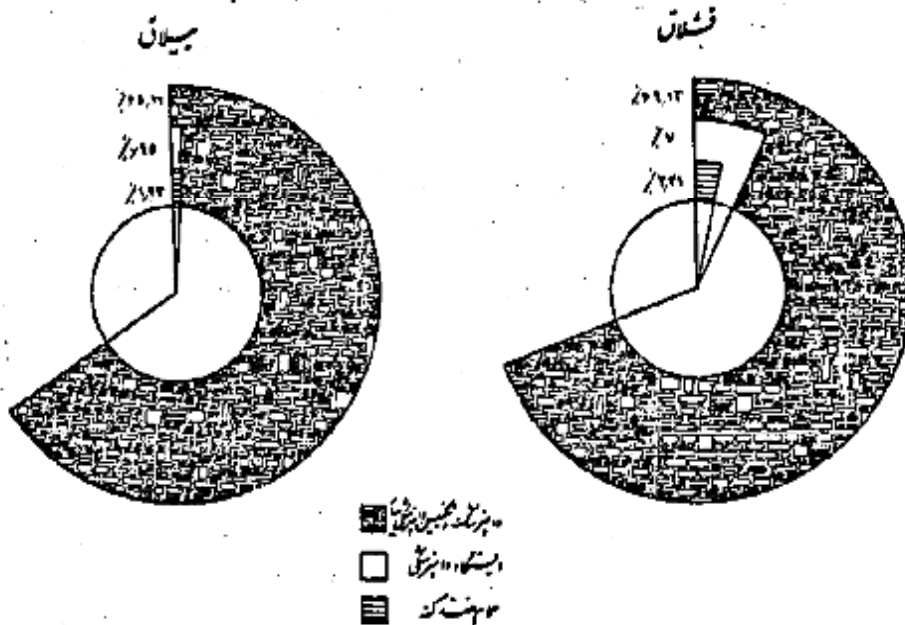

امکانات و تسهیلات بهداشتی و درمانی

براساس نتایج این سرشماری، کوچکترین رده‌هایی که در بیللاق زیر پوشش خدمات "سپاسی و توزیع داروهای مبارزه با بیماری‌های واگیر" و "واکسیناسیون" قرار داشتند، به ترتیب ۲۲/۲ و ۲۸/۳ درصد بوده است. کوچکترین رده‌هایی که در فئلاق به خدمات یاد شده دسترسی داشتند، به ترتیب ۳۲/۲ و ۶۵/۹ درصد بوده است. دسترسی به پزشک یا پزشکیار سایر برای ۱۲/۳ درصد از کوچکترین رده‌ها در بیللاق و برای ۱۶/۵ درصد از کوچکترین رده‌ها در فئلاق وجود داشته است. طایفه چرچندی (گرگندی) با ۷/۰ درصد از کوچکترین رده‌های ایل در بیللاق با ۲/۶ درصد از کوچکترین رده‌های ایل در فئلاق، بهترین امکان دسترسی را به پزشک و پزشکیار سایر داشتند. در مقابل، کوچکترین رده‌های طایفه‌های منقری توکلی و گارگانی با ۸/۵ درصد از کوچکترین رده‌های ایل در بیللاق، بهترین و طایفه منقری توکلی با ۰/۲ درصد از کوچکترین رده‌های ایل در فئلاق، گسترین امکان دسترسی به پزشک و پزشکیار را داشتند.

امکان دسترسی به مراکز بهداشتی و درمانی برای ۳/۰ درصد از کوچکترین رده‌ها در بیللاق و ۷/۲ درصد از کوچکترین رده‌ها در فئلاق وجود داشته است. دسترسی به دندانپزشک، دندانساز و دندانپزشک تجربی، در بیللاق برای هیچ یک از کوچکترین رده‌ها امکان پذیر نبوده است. در صورتی که امکان دسترسی به دندانساز و دندانپزشک تجربی برای ۱۹/۸ درصد از کوچکترین رده‌ها در فئلاق وجود داشته است.

جدول ج - تعداد کوچکترین رده‌های ایل با دسترسی به امکانات و تسهیلات بهداشتی و درمانی در بلاق و بر حسب طایفه

طایفه	واکمناسیون	سپاهی و توریج ناروهای بارزی با بیمارهای آموزشی دیده و انگیز	ماسای آموزش دیده	بزرگ با برنگار و سار	مرکز بهداشتی درمانی	دندانپزشک دندانساز و فناوری پزشکی تجربی	داروخانه	حمام
قلعه‌رور	۱۳۴۶۹	۲۰۲۲	۴۷۶	۲۷۵۳	۲۰۱۹	۴۳۰	۵۶۴	۱۸۵۸
ایل جبال بارزی	۲۴۵	۱۱۲	۷	۷۰	۱۶	۰	۳	۱
طایفه امچوزی	۲۷	۴	۵	۲۱	۳	۰	۰	۰
طایفه جبال بارزی و شانشی	۲۲	۵	۰	۴	۵	۰	۰	۰
طایفه چرچندی و گورگندی	۱۴۴	۸۹	۱	۲۷	۵	۰	۰	۰
طایفه گاوگانی	۲۱	۱۳	۰	۲	۱	۰	۰	۰
طایفه مسکونی	۱۵	۶	۱	۴	۲	۰	۱	۰
طایفه منگور و تولگی	۱۶	۰	۰	۳	۱	۰	۱	۱

جدول ج - تعداد کوچکترین رده‌های ایل با دسترسی به امکانات و تسهیلات بهداشتی و درمانی در قشلاق و بر حسب طایفه

طایفه	واکمناسیون	سپاهی و توریج ناروهای بارزی با بیمارهای آموزشی دیده و انگیز	ماسای آموزش دیده	بزرگ با برنگار و سار	مرکز بهداشتی درمانی	دندانپزشک دندانساز و فناوری پزشکی تجربی	داروخانه	حمام
قلعه‌رور	۱۸۵۲۹	۱۱۲۶۱	۱۵۱۴	۵۱۸۷	۵۵۴۹	۱۲۱۷	۱۵۱۴	۲۳۵۶
ایل جبال بارزی	۲۴۸	۱۷۱	۲۲	۸۷	۲۸	۰	۰	۰
طایفه امچوزی	۶۸	۱۳	۶	۲۶	۱۵	۰	۰	۰
طایفه جبال بارزی و شانشی	۲۲	۴	۰	۵	۱	۰	۰	۰
طایفه چرچندی و گورگندی	۱۲۸	۱۱۶	۱	۴۰	۲	۰	۰	۰
طایفه گاوگانی	۲۶	۱۸	۰	۱۰	۱۰	۰	۰	۰
طایفه مسکونی	۲۷	۱۵	۱۳	۴	۶	۰	۰	۰
طایفه منگور و تولگی	۱۷	۵	۰	۲	۰	۰	۰	۰

منابع تامین آب آشامیدنی

بر اساس اطلاعات این شرطاری، ۸/۸ درصد از کوچکترین رده‌ها در بلاق و ۱/۱ درصد از کوچکترین رده‌ها در قشلاق، آب آشامیدنی خشک را از مخزن عمومی تامین می‌کردند. کوچکترین رده‌های طایفه‌های گاوگانی، مسکونی و منگوری-تولگی در بلاق و طایفه‌های گاوگانی و منگوری-تولگی در قشلاق، امکان دسترسی به مخزن عمومی را نداشتند.

از کوچکترین رده‌های ایل، ۶۸/۶ درصد در بلاق و ۲۷/۲ درصد در قشلاق، امکان دسترسی به "چشمه، قنات و چاه" را داشتند.

امکان دسترسی به رودخانه برای ۴۴/۲ درصد از کوچکترین رده‌های ایل در بلاق و ۴۲/۹ درصد از کوچکترین رده‌های ایل در قشلاق فراهم بوده

است. طایفه چرچندی (گزگندی) با ۲۲/۴ درصد از کوچکترین رده‌های ایل در بلاق و ۲۴/۲ درصد از کوچکترین رده‌ها در قشلاق، بیشترین امکان دسترسی به رودخانه جهت تامین آب آشامیدنی را دارا بوده است.

در حالیکه هیچ یک از کوچکترین رده‌های ایل در بلاق و قشلاق از آب انبار عمومی جهت تامین آب آشامیدنی استفاده نمی‌کردند، ۳/۴ درصد

از کوچکترین رده‌های ایل در بلاق و ۱/۱ درصد از کوچکترین رده‌ها در قشلاق آب آشامیدنی خود را از برکه یا استخر تامین کرده‌اند.

جدول ۳ - تعداد کوچکترین رده‌های ایل بادسترسی به منابع تأمین آب شامدنی در بلاق بر حسب طایفه

طایفه	مخزن عمومی	چشمه، نوات و چاه	رودخانه	آب انبار عمومی	برکه یا استخر
کل کشور	۹۲۷	۲۰۲۸۱	۵۲۹۶	۱۸۹	۳۶۵
ایل جبال بارزی	۴	۲۶۲	۲۲۶	.	۱۹
طایفه اموزی	۱	۶۰	۲۵	.	۱۱
طایفه جبال بارزی خانگی	۱	۲۲	۱۰	.	.
طایفه چرچندی - گورگندی	۲	۱۰۷	۱۱۸	.	۲
طایفه نازگانی	.	۵۵	۶۰	.	۵
طایفه معدوشی	.	۶۶	۱۲	.	.
طایفه منتاری شوقلی	.	۲۱	.	.	.

جدول ۴ - تعداد کوچکترین رده‌های ایل بادسترسی به منابع تأمین آب شامدنی در قشلاق بر حسب طایفه

طایفه	مخزن عمومی	چشمه، نوات و چاه	رودخانه	آب انبار عمومی	برکه یا استخر
کل کشور	۲۶۱۲	۱۵۳۶۲	۸۱۰۱	۷۶۸	۶۹۲
ایل جبال بارزی	۶	۲۸۱	۲۲۷	.	۶
طایفه اموزی	.	۱۱۲	۲۹	.	.
طایفه جبال بارزی خانگی	۱	۲۹	۲	.	۱
طایفه چرچندی - گورگندی	۴	۱۰۵	۱۲۸	.	.
طایفه نازگانی	.	۵۲	۵۵	.	۴
طایفه معدوشی	۱	۶۲	۱۹	.	.
طایفه منتاری شوقلی	.	۲۰	۴	.	۱

امکانات و تأسیسات مذهبی

براساس اطلاعات به دست آمده از نتایج سرشماری اجتماعی - اقتصادی عشایر کوچنده کشور، در تیرماه ۱۳۶۶، ۳/۴ درصد از کوچکترین رده‌ها در بلاق و ۱/۵ درصد در قشلاق به "مبلغ مذهبی کوچنده" دسترسی داشتند. دسترسی به "مبلغ مذهبی" در بلاق برای ۷/۵ درصد از کوچکترین رده‌ها و در قشلاق برای ۲/۶ درصد از کوچکترین رده‌ها امکان پذیر بوده است.

امکان دسترسی به مسجد برای هیچ یک از کوچکترین رده‌ها در بلاق فراهم نبوده درحالی‌که ۱/۹ درصد از کوچکترین رده‌ها در قشلاق، به مسجد دسترسی داشتند. دسترسی به امامزاده برای ۱۲/۸ درصد از کوچکترین رده‌ها در بلاق و برای ۱۵/۵ درصد از کوچکترین رده‌ها در قشلاق وجود داشت.

جدول ۵ - تعداد کوچکترین رده‌های ایل بادسترسی به امکانات و تأسیسات مذهبی در بلاق و در قشلاق بر حسب طایفه

طایفه	بلاق		قشلاق		امامزاده	تکیه یا حسینیه	مسجد	مبلغ مذهبی	مبلغ مذهبی (کوچنده)
	مبلغ مذهبی	امامزاده	مبلغ مذهبی	مبلغ مذهبی (کوچنده)					
کل کشور	۲۹۲۰	۲۷۸۷	۴۶۸	۴۴۱۳	۲۵۲۲	۶۲۷۸	۷۱۰۸	۱۴۶۳	۷۲۱۴
ایل جبال بارزی	۲۷	.	.	۷۳	۵	۱۹	۱۰	۱	۸۲
طایفه اموزی	.	.	.	۱	۱	۱	.	۱	.
طایفه جبال بارزی خانگی	۱۹	.	.	۲۵	۲۴
طایفه چرچندی - گورگندی	۱۸	.	.	۴	۴	۱۶	۲	.	۴
طایفه نازگانی	.	.	.	۴۲	.	۲	.	.	۴۵
طایفه معدوشی	۷	.	.
طایفه منتاری شوقلی	.	.	.	۱	۶

نمودار پراکنش کلی جمعیت ایل جبال بازمی در منطقه استقرار سیلانی

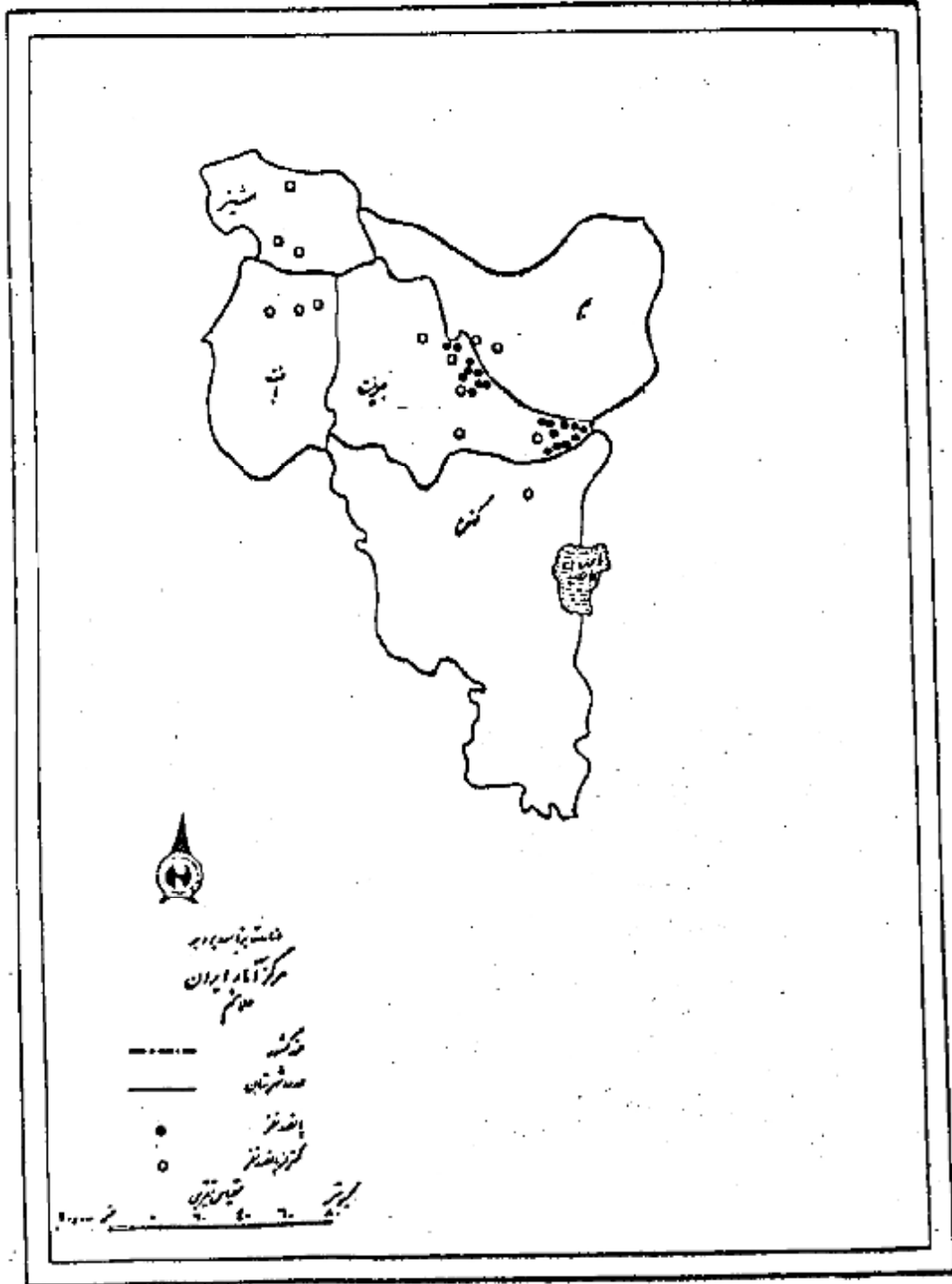

نمودار پراکنش جمعیت ایل جبال باوژی در منطقه استقرار ایشی

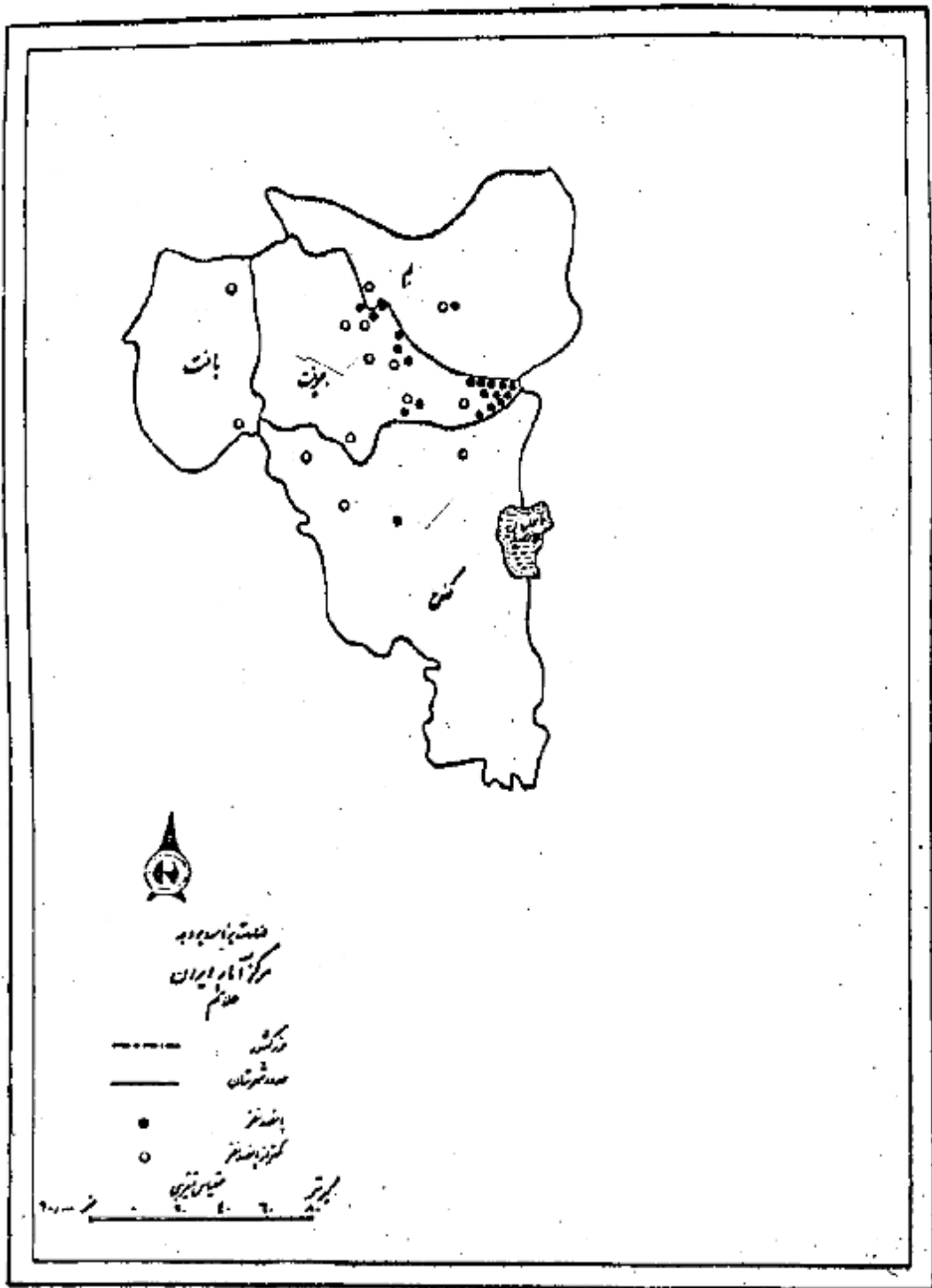

لووار سازمان اجتماعي ايل جبال بازي
زاد علي نوردگير گونچنده

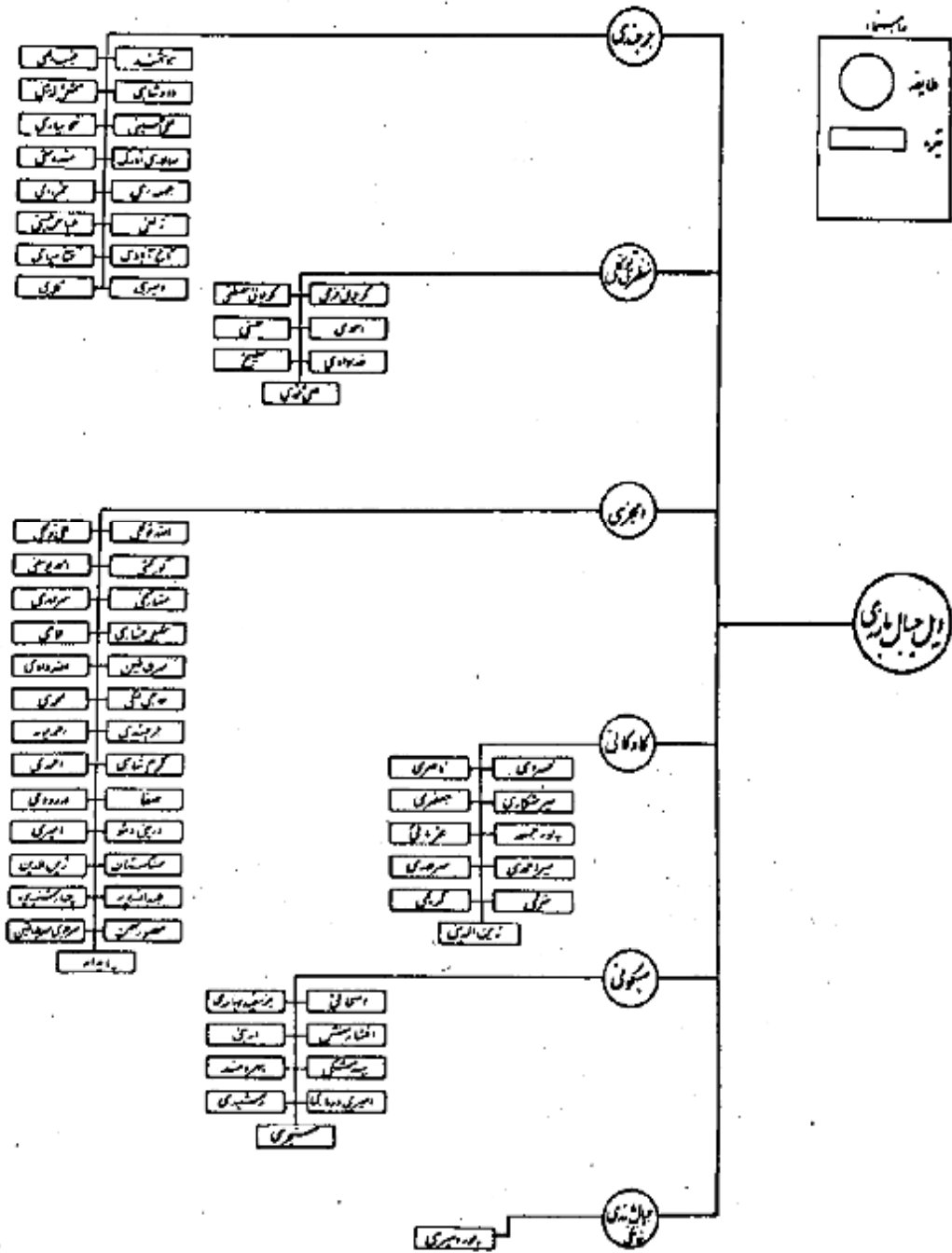

جداول

سرشماری آب و هوا - تقویم کشاورزی - سیزدهم ۱۳۱۶
 جنبش انواع دام، منابع آبی، آب شادابی و تأسیسات و امکانات قابل دسترس کوچه بزرگ تهران

شماره جدول	نام کوچه بزرگ	شماره		جنبش		انواع دام					تأسیسات و امکانات آب و هوا							محل استقرار	شماره						
		م	ن	م	ن	گوسفند	گاو	شتر	اسب	سگ	گاو	گوسفند	گاو	شتر	اسب	سگ	گاو			گوسفند	گاو	شتر	اسب	سگ	
۱	۲	۳	۴	۵	۶	۷	۸	۹	۱۰	۱۱	۱۲	۱۳	۱۴	۱۵	۱۶	۱۷	۱۸	۱۹	۲۰	۲۱	۲۲	۲۳	۲۴	۲۵	
خانه‌ها و محله‌های شهری - تهران - ۱۳۱۶																									
۱	کوچه اول توکلی	۱	۲۸	۲۸	۵۵۵	۱۸	-	۱۷																	شهر
۲	سورخه ترکلی	۱	۲۱	۱۶	۲۵۱	۲۰	-	۲۰																	شهر
۳	سورخه ترکلی	۲	۱۶	۷	۷۵	۳	-	۷																	شهر
۴	میدان توکلی	۲	۸	۷	۱۰۸	۱	-	۴																	شهر
۵	ولایت ترکلی	۱	۱۸	۲۷	۲۱۷	۱۰	-	۱۲																	شهر
۶	دولت ترکلی	۱	۲۵	۲۶	۲۶۵	۱۲	-	۱۶																	شهر
۷	رسالت ترکلی	۲۱	۶۲	۵۶	۷۴۸	۲۵	-	۱۶																	شهر
خانه‌ها و محله‌های شهری - تهران - ۱۳۱۶																									
۸	وشاک ترکلی	۱	۶	۶	۶۰	۴	-	۲																	شهر
۹	میدان توکلی	۶	۲۱	۲۱	۱۱۵	۸	-	۶																	شهر
۱۰	بازار توکلی	۵	۱۲	۱۳	۱۱۱	۵	-	۶																	شهر
۱۱	فارس ترکلی	۴	۱۶	۱۳	۱۰۲	۴	-	۳																	شهر
۱۲	امیرکبیر ترکلی	۵	۱۲	۱۴	۹۸	۷	-	۶																	شهر
۱۳	فارس ترکلی	۴	۱۶	۱۵	۲۶۱	۶	-	۸																	شهر
۱۴	جولیده ترکلی	۱۴	۵۰	۴۵	۶۴۹	۲۱	-	۲۲																	شهر
۱۵	مالک ترکلی	۶	۱۵	۲۰	۲۲۵	۱۱	-	۱۱																	شهر
۱۶	روایت ترکلی	۶	۱۴	۲۰	۱۵	۳	-	۳																	شهر
۱۷	فارس ترکلی	۳	۳	۲	۱۲۰	۲	-	۲																	شهر
۱۸	ملی ترکلی	۵	۱۱	۹	۱۴۲	۲	-	۱۰																	شهر
۱۹	چهارم ترکلی	۴	۱۲	۱۶	۵۸	۶	-	۲																	شهر
خانه‌ها و محله‌های شهری - تهران - ۱۳۱۶																									
۲۰	اسلام کورکلی	۷	۲۰	۲۱	۲۸۳	۱۲	-	۱۴																	شهر
۲۱	عباس کورکلی	۴	۱۲	۱۳	۱۱	۵	-	۱																	شهر
۲۲	میدان توکلی	۶	۱۲	۲۴	۱۴۵	۷	-	۱۰																	شهر
خانه‌ها و محله‌های شهری - تهران - ۱۳۱۶																									
۲۳	ملی و ایران احمدی و ملی	۶	۲۱	۱۷	۲۱۵	۷	-	۸																	شهر

در بیان بندی

ردیف	درمان ارضانی							درمانی و غیره				بیماری‌های داخلی						بیماری‌های خارجی					نوع و شدت									
	۵۱	۵۲	۵۳	۵۴	۵۵	۵۶	۵۷	۵۸	۵۹	۶۰	۶۱	۶۲	۶۳	۶۴	۶۵	۶۶	۶۷	۶۸	۶۹	۷۰	۷۱	۷۲		۷۳	۷۴	۷۵	۷۶	۷۷	۷۸	۷۹	۸۰	
۱																																
۲																																
۳																																
۴																																
۵																																
۶																																
۷																																
۸																																
۹																																
۱۰																																
۱۱																																
۱۲																																
۱۳																																
۱۴																																
۱۵																																
۱۶																																
۱۷																																
۱۸																																
۱۹																																
۲۰																																
۲۱																																
۲۲																																
۲۳																																

سرکاری، عمومی، اقتصادی شہر کیلئے، برآمدہ ۱۳۲۲ء
 حیثیت، انواع، دام، منابع، آبن آب، آسائیدنی، و، انکانات، قابل، دسترس، کو، پکڑنے، رود،

شمارہ	نام پکڑنے رود	تعداد			حیثیت		انواع دام										انکانات		مجموع				
		مرد	مک	نر	مک	نر	گوسفند	کراں	کراں	کراں	کراں	کراں	کراں	کراں	کراں	کراں	کراں	کراں					
۱	۲	۳	۴	۵	۶	۷	۸	۹	۱۰	۱۱	۱۲	۱۳	۱۴	۱۵	۱۶	۱۷	۱۸	۱۹	۲۰	۲۱	۲۲	۲۳	
۱	بوجہ احمد پور علی	۶	۱۲	۱۷	۱۶۵	۱۰	۰	۰	۰	۰	۰	۰	۰	۰	۰	۰	۰	۰	۰	۰	۰	۰	۲۳
۲	میرن احمد پور علی	۱۱	۶۱	۷۲	۲۲۵	۶	۰	۰	۰	۰	۰	۰	۰	۰	۰	۰	۰	۰	۰	۰	۰	۰	۲۳
۳	علی احمد پور علی	۲۰	۶۲	۸۲	۲۹۹	۱۶	۰	۰	۰	۰	۰	۰	۰	۰	۰	۰	۰	۰	۰	۰	۰	۰	۲۳
۴	غلام شاہ احمد پور علی	۷	۱۱	۱۸	۲۶۶	۲۲	۰	۰	۰	۰	۰	۰	۰	۰	۰	۰	۰	۰	۰	۰	۰	۰	۲۳
۵	داؤد پور علی	۷	۲۱	۲۸	۱۵۶	۴	۰	۰	۰	۰	۰	۰	۰	۰	۰	۰	۰	۰	۰	۰	۰	۰	۲۳
۶	غلام شاہ احمد پور علی	۱	۱۱	۱۲	۲۲۵	۷	۰	۰	۰	۰	۰	۰	۰	۰	۰	۰	۰	۰	۰	۰	۰	۰	۲۳
۷	دور علی احمد پور علی	۴	۱۲	۱۶	۴۰۷	۴	۰	۰	۰	۰	۰	۰	۰	۰	۰	۰	۰	۰	۰	۰	۰	۰	۲۳
۸	حسن احمد پور علی	۴	۱۴	۱۸	۲۶۰	۵	۰	۰	۰	۰	۰	۰	۰	۰	۰	۰	۰	۰	۰	۰	۰	۰	۲۳
۹	نوروز احمد پور علی	۲	۷	۹	۱۲۲	۳۰	۰	۰	۰	۰	۰	۰	۰	۰	۰	۰	۰	۰	۰	۰	۰	۰	۲۳
۱۰	میرن احمد پور علی	۲	۵	۷	۱۲۵	۴	۰	۰	۰	۰	۰	۰	۰	۰	۰	۰	۰	۰	۰	۰	۰	۰	۲۳
۱۱	میرن احمد پور علی	۲	۱۷	۱۹	۱۸۱	۶	۰	۰	۰	۰	۰	۰	۰	۰	۰	۰	۰	۰	۰	۰	۰	۰	۲۳
۱۲	امداد پور علی	۵	۱۲	۱۷	۲۲۰	۵	۰	۰	۰	۰	۰	۰	۰	۰	۰	۰	۰	۰	۰	۰	۰	۰	۲۳
۱۳	رمضان احمد پور علی	۵	۱۵	۲۰	۲۲	۷	۰	۰	۰	۰	۰	۰	۰	۰	۰	۰	۰	۰	۰	۰	۰	۰	۲۳
۱۴	امان اللہ احمد پور علی	۸	۲۱	۲۹	۲۲۱	۸	۰	۰	۰	۰	۰	۰	۰	۰	۰	۰	۰	۰	۰	۰	۰	۰	۲۳
مجموعہ انکانات پور علی مشاہیر ۵۵۵																							
۱۵	میرن احمد پور علی	۳	۱۲	۱۵	۱۲۵	۳	۰	۰	۰	۰	۰	۰	۰	۰	۰	۰	۰	۰	۰	۰	۰	۰	۲۳
۱۶	میرن احمد پور علی	۲	۷	۹	۱۲۰	۴	۰	۰	۰	۰	۰	۰	۰	۰	۰	۰	۰	۰	۰	۰	۰	۰	۲۳
۱۷	میرن احمد پور علی	۲	۱۱	۱۳	۲۵۰	۱۰	۰	۰	۰	۰	۰	۰	۰	۰	۰	۰	۰	۰	۰	۰	۰	۰	۲۳
۱۸	احمد پور علی	۵	۱۶	۲۱	۴۲۰	۱۵	۰	۰	۰	۰	۰	۰	۰	۰	۰	۰	۰	۰	۰	۰	۰	۰	۲۳
۱۹	رفاع احمد پور علی	۵	۱۵	۲۰	۲۲۰	۱۲	۰	۰	۰	۰	۰	۰	۰	۰	۰	۰	۰	۰	۰	۰	۰	۰	۲۳
۲۰	میرن احمد پور علی	۵	۱۶	۲۱	۲۷۰	۸	۰	۰	۰	۰	۰	۰	۰	۰	۰	۰	۰	۰	۰	۰	۰	۰	۲۳
۲۱	میرن احمد پور علی	۲	۱۲	۱۴	۲۶۰	۶	۰	۰	۰	۰	۰	۰	۰	۰	۰	۰	۰	۰	۰	۰	۰	۰	۲۳
۲۲	میرن احمد پور علی	۲	۶	۸	۱۴۰	۸	۰	۰	۰	۰	۰	۰	۰	۰	۰	۰	۰	۰	۰	۰	۰	۰	۲۳
۲۳	میرن احمد پور علی	۳	۱۲	۱۵	۱۵۰	۴	۰	۰	۰	۰	۰	۰	۰	۰	۰	۰	۰	۰	۰	۰	۰	۰	۲۳
۲۴	میرن احمد پور علی	۲	۸	۱۰	۱۱۰	۴	۰	۰	۰	۰	۰	۰	۰	۰	۰	۰	۰	۰	۰	۰	۰	۰	۲۳
۲۵	میرن احمد پور علی	۳	۱۲	۱۵	۱۶۰	۶	۰	۰	۰	۰	۰	۰	۰	۰	۰	۰	۰	۰	۰	۰	۰	۰	۲۳

دولت جہاں بندی

ردیف	شماره	سازمان آبیاری و برق										گسی					مناطق آبیاری																
		اداره آبیاری					اداره برق					گسی					مرکز		مناطق			مناطق											
م	م	۵۱	۵۲	۵۳	۵۴	۵۵	۵۶	۵۷	۵۸	۵۹	۶۰	۶۱	۶۲	۶۳	۶۴	۶۵	۶۶	۶۷	۶۸	۶۹	۷۰	۷۱	۷۲	۷۳	۷۴	۷۵	۷۶	۷۷	۷۸	۷۹	۸۰		
۲۴																																	
۲۵																																	
۲۶																																	
۲۷																																	
۲۸																																	
۲۹																																	
۳۰																																	
۳۱																																	
۳۲																																	
۳۳																																	
۳۴																																	
۳۵																																	
۳۶																																	
۳۷																																	
۳۸																																	
۳۹																																	
۴۰																																	
۴۱																																	
۴۲																																	
۴۳																																	
۴۴																																	
۴۵																																	
۴۶																																	
۴۷																																	
۴۸																																	
۴۹																																	

سرکاری دہلی اقتصادی شاہکار پنشن سیرا، ۱۹۶۶ء
 حیثیت، انواع، دام، منابع، تین آب آسائیدی و مالیات و امکانیات قابل دسترس کو پکڑنے پر دورہ

سلسلہ	نام کو پکڑنے پر دورہ	تعداد	تعداد	حیثیت		انواع دام							سرکارات و امکانات آمدنی						ملکی سرکارت	مجموعہ				
				ملا	نہی	۱	۲	۳	۴	۵	۶	۷	۸	۹	۱۰	۱۱	۱۲	۱۳			۱۴	۱۵	۱۶	۱۷
۱۰	ادھریا داں	۱	۱	۱	۰	۰	۰	۰	۰	۰	۰	۰	۰	۰	۰	۰	۰	۰	۰	۰	۰	۰	۰	۰
۱۱	دو ہر ماما شاہی	۲	۱۲	۱۱	۱	۲	۰	۰	۰	۰	۰	۰	۰	۰	۰	۰	۰	۰	۰	۰	۰	۰	۰	۰
۱۲	دو ہر شاہ شاہی	۱	۸	۸	۰	۲	۰	۰	۰	۰	۰	۰	۰	۰	۰	۰	۰	۰	۰	۰	۰	۰	۰	۰
۱۳	دو ہر شاہ شاہی	۵	۱۲	۱۵	۲	۲	۰	۰	۰	۰	۰	۰	۰	۰	۰	۰	۰	۰	۰	۰	۰	۰	۰	۰
۱۴	چار کارہ اجڑاں پستیرہ	۳۳۳	۳۳۳	۳۳۳	۳۳۳	۳۳۳	۳۳۳	۳۳۳	۳۳۳	۳۳۳	۳۳۳	۳۳۳	۳۳۳	۳۳۳	۳۳۳	۳۳۳	۳۳۳	۳۳۳	۳۳۳	۳۳۳	۳۳۳	۳۳۳	۳۳۳	۳۳۳
۱۵	امیر لہور سر دی	۶	۱۴	۱۳	۱	۱۳	۰	۰	۰	۰	۰	۰	۰	۰	۰	۰	۰	۰	۰	۰	۰	۰	۰	۰
۱۶	میر لہور سر دی	۵	۱۲	۹	۳	۳	۰	۰	۰	۰	۰	۰	۰	۰	۰	۰	۰	۰	۰	۰	۰	۰	۰	۰
۱۷	لہور سر دی	۱	۶	۳	۳	۳	۰	۰	۰	۰	۰	۰	۰	۰	۰	۰	۰	۰	۰	۰	۰	۰	۰	۰
۱۸	سوروز نام الدہی	۱	۲	۲	۰	۲	۰	۰	۰	۰	۰	۰	۰	۰	۰	۰	۰	۰	۰	۰	۰	۰	۰	۰
۱۹	لہور شاہ سر دی	۲	۶	۱۰	۴	۶	۰	۰	۰	۰	۰	۰	۰	۰	۰	۰	۰	۰	۰	۰	۰	۰	۰	۰
۲۰	میر شاہ سر دی	۴	۱۲	۶	۶	۲	۰	۰	۰	۰	۰	۰	۰	۰	۰	۰	۰	۰	۰	۰	۰	۰	۰	۰
۲۱	لہور شاہ سر دی	۳	۱۰	۶	۴	۳	۰	۰	۰	۰	۰	۰	۰	۰	۰	۰	۰	۰	۰	۰	۰	۰	۰	۰
۲۲	لہور شاہ سر دی	۶	۱۴	۱۲	۲	۱۶	۰	۰	۰	۰	۰	۰	۰	۰	۰	۰	۰	۰	۰	۰	۰	۰	۰	۰
۲۳	ملی نظام الدہی	۷	۱۵	۱۴	۱	۱۴	۰	۰	۰	۰	۰	۰	۰	۰	۰	۰	۰	۰	۰	۰	۰	۰	۰	۰
۲۴	لہور شاہ سر دی	۲	۴	۸	۶	۲	۰	۰	۰	۰	۰	۰	۰	۰	۰	۰	۰	۰	۰	۰	۰	۰	۰	۰
۲۵	خیر اللہ شاہ سر دی	۴	۱۱	۸	۳	۱۱	۰	۰	۰	۰	۰	۰	۰	۰	۰	۰	۰	۰	۰	۰	۰	۰	۰	۰
۲۶	میر شاہ سر دی	۴	۱۱	۱۱	۰	۱۱	۰	۰	۰	۰	۰	۰	۰	۰	۰	۰	۰	۰	۰	۰	۰	۰	۰	۰
۲۷	میر شاہ سر دی	۱	۵	۶	۱	۶	۰	۰	۰	۰	۰	۰	۰	۰	۰	۰	۰	۰	۰	۰	۰	۰	۰	۰
۲۸	میر شاہ سر دی	۱	۱	۲	۱	۲	۰	۰	۰	۰	۰	۰	۰	۰	۰	۰	۰	۰	۰	۰	۰	۰	۰	۰
۲۹	میر شاہ سر دی	۲	۴	۵	۳	۳	۰	۰	۰	۰	۰	۰	۰	۰	۰	۰	۰	۰	۰	۰	۰	۰	۰	۰
۳۰	روجشاہی	۲	۲	۲	۰	۲	۰	۰	۰	۰	۰	۰	۰	۰	۰	۰	۰	۰	۰	۰	۰	۰	۰	۰
۳۱	میر شاہی	۱	۱	۲	۱	۲	۰	۰	۰	۰	۰	۰	۰	۰	۰	۰	۰	۰	۰	۰	۰	۰	۰	۰
۳۲	ہنوز آمدنی	۸	۲۶	۱۲	۱۴	۱۶	۰	۰	۰	۰	۰	۰	۰	۰	۰	۰	۰	۰	۰	۰	۰	۰	۰	۰

در جیل بدنی

شماره پرونده	درمان تخصصی							درمانی عمومی				بیماری‌های خاص							تخصصی					سابقه بیماری					تعداد اشکال زیاده												
	۵۹	۵۸	۵۷	۵۶	۵۵	۵۴	۵۳	۵۱	۵۰	۴۹	۴۸	۴۷	۴۶	۴۵	۴۴	۴۳	۴۲	۴۱	۴۰	۳۹	۳۸	۳۷	۳۶	۳۵	۳۴	۳۳	۳۲	۳۱		۳۰	۲۹	۲۸	۲۷	۲۶	۲۵						
۵۰																																									
۵۱																																									
۵۲																																									
۵۳																																									
۵۴	*																																								
۵۵	*																																								
۵۶	*						*	*	*																																
۵۷	*						*	*	*																																
۵۸	*						*	*	*																																
۵۹	*						*	*	*																																
۶۰	*						*	*	*																																
۶۱	*						*	*	*																																
۶۲	*						*	*	*																																
۶۳	*						*	*	*																																
۶۴	*						*	*	*																																
۶۵	*						*	*	*																																
۶۶																																									
۶۷																																									
۶۸										*	*	*	*	*	*	*	*	*	*	*	*	*	*	*	*	*	*	*	*	*	*	*	*	*	*	*	*	*	*	*	*
۶۹										*	*	*	*	*	*	*	*	*	*	*	*	*	*	*	*	*	*	*	*	*	*	*	*	*	*	*	*	*	*	*	*
۷۰										*	*	*	*	*	*	*	*	*	*	*	*	*	*	*	*	*	*	*	*	*	*	*	*	*	*	*	*	*	*	*	*
۷۱										*	*	*	*	*	*	*	*	*	*	*	*	*	*	*	*	*	*	*	*	*	*	*	*	*	*	*	*	*	*	*	*
۷۲										*	*	*	*	*	*	*	*	*	*	*	*	*	*	*	*	*	*	*	*	*	*	*	*	*	*	*	*	*	*	*	*

مرکز آبیاری و تصفای شیرکوه بند - تیرماه ۱۳۶۵
 بهیشت انواع دام، منابع آبی، آب آشامیدنی و تأسیسات و امکانات قابل دسترس و کمترین رده ها

شماره	نام آبگنجین رده	بهیشت		انواع دام						انواع تأسیسات و امکانات آبی						کل دسترس	
		رد	ن	گوسفند	گاو	گاو	گاو	گاو	گاو	گاو	گاو	گاو	گاو	گاو	گاو		
																	۱
۱۲																	
۱۳																	
۱۴																	
۱۵																	
۱۶																	
۱۷																	
۱۸																	
۱۹																	
۲۰																	
۲۱																	
۲۲																	
۲۳																	
۲۴																	
۲۵																	
۲۶																	
۲۷																	
۲۸																	
۲۹																	
۳۰																	
۳۱																	
۳۲																	
۳۳																	
۳۴																	
۳۵																	
۳۶																	
۳۷																	
۳۸																	
۳۹																	
۴۰																	
۴۱																	
۴۲																	
۴۳																	
۴۴																	
۴۵																	
۴۶																	
۴۷																	
۴۸																	
۴۹																	
۵۰																	
۵۱																	
۵۲																	
۵۳																	
۵۴																	
۵۵																	
۵۶																	
۵۷																	
۵۸																	
۵۹																	
۶۰																	
۶۱																	
۶۲																	
۶۳																	

در سال بندی

شماره ردیف	درگاه‌های تخصصی								درگاه‌های عمومی								مناقصات عمومی								مجموع											
	۵۱	۵۲	۵۳	۵۴	۵۵	۵۶	۵۷	۵۸	۶۱	۶۲	۶۳	۶۴	۶۵	۶۶	۶۷	۶۸	۷۱	۷۲	۷۳	۷۴	۷۵	۷۶	۷۷	۷۸		۸۱	۸۲	۸۳	۸۴	۸۵	۸۶	۸۷	۸۸			
۶۰																																				
۶۱																																				
۶۲																																				
۶۳																																				
۶۴																																				
۶۵																																				
۶۶																																				
۶۷																																				
۶۸																																				
۶۹																																				
۷۰																																				
۷۱																																				
۷۲																																				
۷۳																																				
۷۴																																				
۷۵																																				
۷۶																																				
۷۷																																				
۷۸																																				
۷۹																																				
۸۰																																				
۸۱																																				
۸۲																																				
۸۳																																				
۸۴																																				
۸۵																																				
۸۶																																				
۸۷																																				
۸۸																																				
۸۹																																				
۹۰																																				
۹۱																																				
۹۲																																				
۹۳																																				

جینت افواج دام، منابع تائین آب آشامیدنی و تاسیسات، امکانات قابل دسترس کو یکمترین ردہ

شماره	نام یکمترین ردہ	تعداد		جینت		افواج دام						تاسیسات و امکانات تفریحی					کل استعداد							
		مرد	زن	مرد	زن	۱	۲	۳	۴	۵	۶	۷	۸	۹	۱۰	۱۱	۱۲	۱۳	۱۴	۱۵				
۱	۱																							
۱۴	۲۰	۱	۱	۵	۲۰	۱																		
۱۵	۳۰	۲	۱	۹	۱۳۵	۲																		
۱۶	۵۰	۵	۱۱	۱۲	۵۲۰	۲																		
۱۷	۵۰	۵	۱۲	۲۰	۸۷	۲																		
۱۸	۱	۱	۲	۲	۷۰	۲																		
۱۹	۱	۱	۲	۱	۶۰	۲																		
۲۰	۱	۱	۲	۱	۶۰	۲																		
۲۱	۱۲	۱۲	۱۱	۱۱	۵۸۰	۲۲																		
چارہ اولیٰ سیرہ (۱۰۰-۱۰۰-۱۰۰) - اتمام																								
۲۱	۱۱	۱۱	۲۳	۲۳	۶۹۵	۲۷																		
۲۲	۱۰	۱۰	۲۸	۲۰	۶۱۵	۱۲																		
چارہ دومیٰ سیرہ (۱۰۰-۱۰۰-۱۰۰) - اتمام																								
۲۳	۸	۸	۲۲	۲۲	۶۰	۸																		
۲۴	۱۲	۱۲	۳۸	۳۱	۶۲۰	۱۲																		
چارہ اولیٰ سیرہ (۱۰۰-۱۰۰-۱۰۰) - اتمام																								
۲۵	۱۰	۱۰	۲۲	۲۲	۶۲۵	۱۰																		
چارہ دومیٰ سیرہ (۱۰۰-۱۰۰-۱۰۰) - اتمام																								
۲۶	۱۰	۱۰	۲۲	۲۲	۶۲۵	۱۰																		
چارہ اولیٰ سیرہ (۱۰۰-۱۰۰-۱۰۰) - اتمام																								
۲۷	۱۲	۱۲	۳۱	۳۱	۶۶۵	۱۲																		
چارہ دومیٰ سیرہ (۱۰۰-۱۰۰-۱۰۰) - اتمام																								
۲۸	۴	۴	۱۰	۱۰	۴۶۵	۲																		
۲۹	۸	۸	۲۱	۲۱	۴۶۵	۲																		
۳۰	۸	۸	۲۱	۲۱	۴۶۵	۲																		
۳۱	۸	۸	۲۱	۲۱	۴۶۵	۲																		
۳۲	۴	۴	۹	۹	۶۲۰	۲																		
چارہ اولیٰ سیرہ (۱۰۰-۱۰۰-۱۰۰) - اتمام																								
۳۳	۶	۶	۱۶	۱۶	۶۸۵	۲																		

شماره ردیف	وزارتخانه‌های مختلف							مدرسه‌های مختلف				مؤسسات و نهادهای دولتی					مدرسه‌های غیردولتی				مؤسسات غیردولتی				تعداد کتابخانه مختلف						
	۵۱	۵۲	۵۳	۵۴	۵۵	۵۶	۵۷	۵۸	۵۹	۶۰	۶۱	۶۲	۶۳	۶۴	۶۵	۶۶	۶۷	۶۸	۶۹	۷۰	۷۱	۷۲	۷۳	۷۴		۷۵	۷۶	۷۷	۷۸	۷۹	۸۰
۹۰																															
۹۱																															
۹۲																															
۹۳																															
۹۴																															
۹۵																															
۹۶																															
۹۷																															
۹۸																															
۹۹																															
۱۰۰																															
۱۰۱																															
۱۰۲																															
۱۰۳																															
۱۰۴																															
۱۰۵																															
۱۰۶																															
۱۰۷																															
۱۰۸																															
۱۰۹																															
۱۱۰																															
۱۱۱																															
۱۱۲																															
۱۱۳																															

کتابخانه مرکز آثار ایران
شماره ... ۱۰۹۲۳ ...

ردیف	برگه‌های باغچه‌ها		دایره‌های بررسی		برگه‌های باغچه‌ها				کپس				ساخته‌های آب‌تنی‌کننده				تعدادها	
	۱	۲	۳	۴	۵	۶	۷	۸	۹	۱۰	۱۱	۱۲	۱۳	۱۴	۱۵	۱۶	۱۷	۱۸
۱۱۱																		
۱۱۲																		
۱۱۳																		
۱۱۴																		
۱۱۵																		
۱۱۶																		
۱۱۷																		
۱۱۸																		
۱۱۹																		
۱۲۰																		
۱																		
۲																		
۳																		
۴																		
۵																		
۶																		
۷																		
۸																		
۹																		
۱۰																		
۱۱																		
۱۲																		
۱۳																		
۱۴																		

در جدول بندی

شماره پرونده	بزرگان رضائی								امدی و سرپرستی				بهداشتی و درمانی						تجربی				سایر امور سرپرستی						تعداد کل اشخاص در دسترس											
	۵۱	۵۲	۵۳	۵۴	۵۵	۵۶	۵۷	۵۸	۵۹	۶۰	۶۱	۶۲	۶۳	۶۴	۶۵	۶۶	۶۷	۶۸	۶۹	۷۰	۷۱	۷۲	۷۳	۷۴	۷۵	۷۶	۷۷	۷۸		۷۹	۸۰	۸۱	۸۲	۸۳	۸۴	۸۵				
۱۵																																								
۱۶																																								
۱۷																																								
۱۸																																								
۱۹																																								
۲۰																																								
۲۱																																								
۲۲																																								
۲۳																																								
۲۴																																								
۲۵																																								
۲۶																																								
۲۷																																								
۲۸																																								
۲۹																																								
۳۰																																								
۳۱																																								
۱																																								
۲																																								
۳																																								
۴																																								
۵																																								
۶																																								
۷																																								
۸																																								
۹																																								

سرکاری انجمن اقتصادی خیار کوئٹہ - تیرہ ۱۳۶۶
 قیمت انواع دام و طیور آب آشامیدنی و آبسیات و امکانات قابل دسترس کوچکترین رده

ردیف	نام کوچکترین رده	قیمت		انواع دام				انسیات و امکانات آبسیات							محل استقرار						
		۶	۵	۱	۲	۳	۴	۱۰	۱۱	۱۲	۱۳	۱۴	۱۵	۱۶	۱۷	۱۸	۱۹	۲۰	۲۱	۲۲	
۱۰	بوسه مرغی	۲	۱۰	۲۲۰	۲	۱	۱۲	•	•	•	•	•	•	•	•	•	•	•	•	•	•
۱۱	جانور مرغی	۲	۴	۲۲۰	۲	۱	۱۲	•	•	•	•	•	•	•	•	•	•	•	•	•	•
۱۲	خان مرغی	۶	۱۶	۶۱۰	۱	۱	۱۲	•	•	•	•	•	•	•	•	•	•	•	•	•	•
۱۳	بوسه مرغی	۶	۱۴	۱۰۹۲	•	•	•	•	•	•	•	•	•	•	•	•	•	•	•	•	•
۱۴	بوسه مرغی	۱۲	۲۲	۱۶۶۰	•	•	•	•	•	•	•	•	•	•	•	•	•	•	•	•	•
۱۵	بوسه مرغی	۱	۸	۲۶۰	•	•	•	•	•	•	•	•	•	•	•	•	•	•	•	•	•
۱۶	بوسه مرغی	۲	۱۸	۴۶۲	•	•	•	•	•	•	•	•	•	•	•	•	•	•	•	•	•
۱۷	بوسه مرغی	۸	۲۵	۴۶۵	•	•	•	•	•	•	•	•	•	•	•	•	•	•	•	•	•
۱۸	بوسه مرغی	۲	۱۶	۱۰۲	•	•	•	•	•	•	•	•	•	•	•	•	•	•	•	•	•
۱۹	بوسه مرغی	۱۱	۲۲	۱۶۶۰	•	•	•	•	•	•	•	•	•	•	•	•	•	•	•	•	•
۲۰	بوسه مرغی	۲	۸	۶۶۰	•	•	•	•	•	•	•	•	•	•	•	•	•	•	•	•	•
۲۱	بوسه مرغی	۱	۸	۵۵۰	•	•	•	•	•	•	•	•	•	•	•	•	•	•	•	•	•
۲۲	بوسه مرغی	۲	۱۲	۱۲۰	•	•	•	•	•	•	•	•	•	•	•	•	•	•	•	•	•
۲۳	بوسه مرغی	۲	۱۶	۲۵۱	•	•	•	•	•	•	•	•	•	•	•	•	•	•	•	•	•
۲۴	بوسه مرغی	۶	۱۸	۱۶۱	•	•	•	•	•	•	•	•	•	•	•	•	•	•	•	•	•
۲۵	بوسه مرغی	۵	۱۰	۲۲۵	•	•	•	•	•	•	•	•	•	•	•	•	•	•	•	•	•
۲۶	بوسه مرغی	۲	۹	۱۶۵	•	•	•	•	•	•	•	•	•	•	•	•	•	•	•	•	•
۲۷	بوسه مرغی	۱۰	۲۲	۵۱۰	•	•	•	•	•	•	•	•	•	•	•	•	•	•	•	•	•
۲۸	بوسه مرغی	۱۴	۴۱	۸۴۰	•	•	•	•	•	•	•	•	•	•	•	•	•	•	•	•	•
۲۹	بوسه مرغی	۱۲	۲۸	۱۲۶۹	•	•	•	•	•	•	•	•	•	•	•	•	•	•	•	•	•
۳۰	بوسه مرغی	۲	۱۱	۵۵۰	•	•	•	•	•	•	•	•	•	•	•	•	•	•	•	•	•
۳۱	بوسه مرغی	۳	۷	۱۶۵	•	•	•	•	•	•	•	•	•	•	•	•	•	•	•	•	•
۳۲	بوسه مرغی	۶	۱۸	۲۵۶	•	•	•	•	•	•	•	•	•	•	•	•	•	•	•	•	•
۳۳	بوسه مرغی	۲	۱۵	۸۴۵	•	•	•	•	•	•	•	•	•	•	•	•	•	•	•	•	•
۳۴	بوسه مرغی	۴	۸	۶۲۰	•	•	•	•	•	•	•	•	•	•	•	•	•	•	•	•	•
۳۵	بوسه مرغی	۱۰	۲۴	۱۱۰۰	•	•	•	•	•	•	•	•	•	•	•	•	•	•	•	•	•

ردیف	دانشکده‌های تخصصی							دانشکده عمومی				دانشکده فنی				دانشکده هنر				تعداد دانشجو
	دانشکده دندانپزشکی	دانشکده پیراپزشکی	دانشکده داروسازی	دانشکده مهندسی پزشکی	دانشکده مهندسی کامپیوتر	دانشکده مهندسی صنایع	دانشکده مهندسی معماری	دانشکده حقوق	دانشکده ادبیات	دانشکده علوم انسانی	دانشکده علوم پایه	دانشکده مهندسی مکانیک	دانشکده مهندسی برق	دانشکده مهندسی عمران	دانشکده مهندسی معماری	دانشکده معماری	دانشکده هنرهای تجلی	دانشکده هنرهای نمایشی	دانشکده هنرهای بصری	
۱	۲	۳	۴	۵	۶	۷	۸	۹	۱۰	۱۱	۱۲	۱۳	۱۴	۱۵	۱۶	۱۷	۱۸	۱۹	۲۰	
۱۰																				
۱۱																				
۱۲																				
۱۳																				
۱۴																				
۱۵																				
۱۶																				
۱۷																				
۱۸																				
۱۹																				
۲۰																				
۲۱																				
۲۲																				
۲۳																				
۲۴																				
۲۵																				
۲۶																				
۲۷																				
۲۸																				
۲۹																				
۳۰																				
۳۱																				
۳۲																				
۳۳																				
۳۴																				
۳۵																				

سرکاری راجائی، اقتصادی مشاورت پر مشتمل، ستمبر ۱۹۶۶ء
 حیثیت، انواع دام، منابع آبنی و تاسیسات، امکانات قابل دسترس کو پکڑنے والے

ردیف	نام پکڑنے والے	تعداد خاندان	حیثیت			انواع دام			تاسیسات و امکانات آبی							مجموعی	
			مرد	انثہ	تعداد	گائے	بکری	گوسائے	تاسیسات و امکانات آبی								
									۱	۲	۳	۴	۵	۶	۷		۸
۲۶	سیدالہود احمدی	۶	۱۴	۱۵	۴۰۶	۰	۰	۰	۰	۰	۰	۰	۰	۰	۰	۰	۰
۲۷	داد محمد احمدی	۲	۱۷	۲۶	۲۰۲	۰	۰	۰	۰	۰	۰	۰	۰	۰	۰	۰	۰
خانہ بدو پر مشتمل گروہی مشورہ - سیدالہود احمدی - ۵۵۰ - ۵۵۰ - ۵۵۰ - ۵۵۰ - ۵۵۰ - ۵۵۰ - ۵۵۰ - ۵۵۰ - ۵۵۰ - ۵۵۰																	
۲۸	محمد بیگ	۲	۱۴	۱۴	۶۰	۰	۰	۰	۰	۰	۰	۰	۰	۰	۰	۰	۰
۲۹	محمد بیگ	۱۲	۵۱	۴۴	۲۲۹	۰	۰	۰	۰	۰	۰	۰	۰	۰	۰	۰	۰
۳۰	جواد بیگ	۳۱	۵۰	۵۷	۴۱۷	۰	۰	۰	۰	۰	۰	۰	۰	۰	۰	۰	۰
۳۱	سعید امجد	۱۴	۴۸	۲۹	۱۲۵	۰	۰	۰	۰	۰	۰	۰	۰	۰	۰	۰	۰
۳۲	محمد بیگ	۸	۱۶	۱۲	۵۸۲	۰	۰	۰	۰	۰	۰	۰	۰	۰	۰	۰	۰
۳۳	جواد احمد	۲	۱۰	۱۱	۸۰۰	۰	۰	۰	۰	۰	۰	۰	۰	۰	۰	۰	۰
۳۴	پانچو بیگ	۱۵	۴۱	۴۱	۱۷۹۲	۰	۰	۰	۰	۰	۰	۰	۰	۰	۰	۰	۰
۳۵	محمد بیگ	۴	۱۲	۱۲	۲۱۰	۰	۰	۰	۰	۰	۰	۰	۰	۰	۰	۰	۰
خانہ بدو پر مشتمل گروہی مشورہ - محمد بیگ - ۵۵۰ - ۵۵۰ - ۵۵۰ - ۵۵۰ - ۵۵۰ - ۵۵۰ - ۵۵۰ - ۵۵۰ - ۵۵۰ - ۵۵۰																	
۳۶	محمد بیگ	۱	۵	۱	۲۰	۰	۰	۰	۰	۰	۰	۰	۰	۰	۰	۰	۰
۳۷	محمد بیگ	۷	۲۸	۱۹	۵۵۱	۰	۰	۰	۰	۰	۰	۰	۰	۰	۰	۰	۰
۳۸	محمد بیگ	۲۰	۴۰	۴۰	۲۰	۰	۰	۰	۰	۰	۰	۰	۰	۰	۰	۰	۰
۳۹	محمد بیگ	۳	۸	۵	۲۰۲	۰	۰	۰	۰	۰	۰	۰	۰	۰	۰	۰	۰
۴۰	محمد بیگ	۱	۲	۱	۵	۰	۰	۰	۰	۰	۰	۰	۰	۰	۰	۰	۰
۴۱	محمد بیگ	۲	۷	۶	۲۰۰	۰	۰	۰	۰	۰	۰	۰	۰	۰	۰	۰	۰
۴۲	محمد بیگ	۲	۵	۶	۵۰	۰	۰	۰	۰	۰	۰	۰	۰	۰	۰	۰	۰
۴۳	محمد بیگ	۲	۲	۲	۱۵	۰	۰	۰	۰	۰	۰	۰	۰	۰	۰	۰	۰
۴۴	محمد بیگ	۱	۴	۴	۵۰	۰	۰	۰	۰	۰	۰	۰	۰	۰	۰	۰	۰
خانہ بدو پر مشتمل گروہی مشورہ - محمد بیگ - ۵۵۰ - ۵۵۰ - ۵۵۰ - ۵۵۰ - ۵۵۰ - ۵۵۰ - ۵۵۰ - ۵۵۰ - ۵۵۰ - ۵۵۰																	
۴۵	محمد بیگ	۱	۴	۱	۴۱	۰	۰	۰	۰	۰	۰	۰	۰	۰	۰	۰	۰
۴۶	محمد بیگ	۲	۶	۶	۹۰	۰	۰	۰	۰	۰	۰	۰	۰	۰	۰	۰	۰
۴۷	محمد بیگ	۳	۹	۹	۸۵	۰	۰	۰	۰	۰	۰	۰	۰	۰	۰	۰	۰
۴۸	محمد بیگ	۲	۶	۶	۱۵	۰	۰	۰	۰	۰	۰	۰	۰	۰	۰	۰	۰
۴۹	محمد بیگ	۲	۷	۴	۱۱۰	۰	۰	۰	۰	۰	۰	۰	۰	۰	۰	۰	۰

در جبال بندی

شماره بندی	از گمانی رضدانی							داری و سرپرستی				بسا کشی و دانی				گویی				ساختن و بنیاد						تعداد بنیاد بندی						
	۵۱	۵۲	۵۳	۵۴	۵۵	۵۶	۵۷	۵۸	۵۹	۶۰	۶۱	۶۲	۶۳	۶۴	۶۵	۶۶	۶۷	۶۸	۶۹	۷۰	۷۱	۷۲	۷۳	۷۴	۷۵		۷۶	۷۷	۷۸	۷۹	۸۰	
۳۶																																
۳۷																																
۳۸																																
۳۹																																
۴۰																																
۴۱																																
۴۲																																
۴۳																																
۴۴																																
۴۵																																
۴۶																																
۴۷																																
۴۸																																
۴۹																																
۵۰																																
۵۱																																
۵۲																																
۵۳																																
۵۴																																
۵۵																																
۵۶																																
۵۷																																
۵۸																																
۵۹																																
۶۰																																

ای میل بندی

ردیف	بزرگان رضایی							امدی اسپریش				مراستی دهان						شیری				منابع آب شیرین					تعداد شکل تعداد					
	۵۱	۵۲	۵۳	۵۴	۵۵	۵۶	۵۷	۵۸	۵۹	۶۰	۶۱	۶۲	۶۳	۶۴	۶۵	۶۶	۶۷	۶۸	۶۹	۷۰	۷۱	۷۲	۷۳	۷۴	۷۵	۷۶		۷۷	۷۸	۷۹	۸۰	
۶۰																																
۶۱																																
۶۲																																
۶۳																																
۶۴																																
۶۵																																
۶۶																																
۶۷																																
۶۸																																
۶۹																																
۷۰																																
۷۱																																
۷۲																																
۷۳																																
۷۴																																
۷۵																																
۷۶																																
۷۷																																
۷۸																																
۷۹																																
۸۰																																
۸۱																																
۸۲																																
۸۳																																
۸۴																																

سرمدی ابقی - تعدادی شایسته - تیرماه ۱۳۳۶
 بیست و یک نوع دام، منابع آبی آب آشامیدنی و آب سبزیات و امکانات قابل دسترس کوچکترین رده

شماره	نام کوچکترین رده	جهت			انواع دام			تجارت و امکانات آبی										من استوار																				
		تعداد	مرد	نم	گوسفند دبیره بزرگ بزرگ	گاو گاو گاو	شتر گاو گاو	اسب گاو گاو	توله توله توله	بچه بچه بچه	توله توله توله	بچه بچه بچه	توله توله توله	بچه بچه بچه	توله توله توله	بچه بچه بچه																						
																	۴		۵	۶	۷	۸	۹	۱۰	۱۱	۱۲	۱۳	۱۴	۱۵	۱۶	۱۷	۱۸	۱۹	۲۰	۲۱	۲۲	۲۳	
۱																																						
۸۵	سیوسان در مری	۴	۱۰	۱۱	۲۶۶	۱																																
شاگردی در بخش کشاورزی شهرستان چابکده - جمعیت از ۵۰۰ تا ۱۰۰۰ - ادامه																																						
۸۶	سیوسان در مری	۱	۱	۱	۵۰	۱																																
۸۷	سیوسان در مری	۳	۴	۶	۲۱۵																																	
۸۸	سیوسان در مری	۲	۵	۸	۲۲۲																																	
۸۹	سیوسان در مری	۲	۸	۲	۱۷																																	
۹۰	سیوسان در مری	۱	۲	۱	۴۰																																	
۹۱	سیوسان در مری	۲	۵	۶	۲۵۰																																	
۹۲	سیوسان در مری	۲	۲	۲	۶۵																																	
۹۳	سیوسان در مری	۳	۵	۴																																		
۹۴	سیوسان در مری	۲	۴	۲	۲۰۰																																	
۹۵	سیوسان در مری	۲	۲	۲	۱۰۰																																	
شاگردی در بخش کشاورزی شهرستان چابکده - جمعیت از ۱۰۰۰ تا ۵۰۰۰ - ادامه																																						
۹۶	سیوسان در مری	۲	۲	۲	۲۵۰																																	
۹۷	سیوسان در مری	۲	۸	۷	۱۰۰																																	
۹۸	سیوسان در مری	۱	۲	۲	۲۰																																	
۹۹	سیوسان در مری	۱	۲	۲	۶																																	
۱۰۰	سیوسان در مری	۱	۲	۲	۹																																	
۱۰۱	سیوسان در مری	۲	۸	۶	۲۰۰																																	
۱۰۲	سیوسان در مری	۱	۲	۱	۱۵																																	
۱۰۳	سیوسان در مری	۱	۱۲	۱۲	۲۱۷																																	
۱۰۴	سیوسان در مری	۲	۸	۲	۲۰۰																																	
۱۰۵	سیوسان در مری	۱	۲	۱	۱۰																																	
شاگردی در بخش کشاورزی شهرستان چابکده - جمعیت از ۵۰۰۰ تا ۱۰۰۰۰ - ادامه																																						
۱۰۶	سیوسان در مری	۴	۷	۴	۱۷۰																																	
۱۰۷	سیوسان در مری	۲	۸	۴	۶۲																																	
۱۰۸	سیوسان در مری	۱	۵	۲	۲۶																																	

در جیل بندی

ردیف	درنگار زندانی							داده‌های دسپرتی				میزانستی زندانی						درسی			مناجین تفسیر						تعداد اشغال زندان										
	۵۹	۵۸	۵۷	۵۶	۵۵	۵۴	۵۳	۵۱	۵۰	۴۹	۴۸	۴۷	۴۶	۴۵	۴۴	۴۳	۴۲	۴۱	۴۰	۳۹	۳۸	۳۷	۳۶	۳۵	۳۴	۳۳		۳۲	۳۱	۳۰	۲۹	۲۸	۲۷	۲۶	۲۵		
۸۵																																					
۸۶																																					
۸۷																																					
۸۸																																					
۸۹																																					
۹۰																																					
۹۱																																					
۹۲																																					
۹۳																																					
۹۴																																					
۹۵																																					
۹۶																																					
۹۷																																					
۹۸																																					
۹۹																																					
۱۰۰																																					
۱۰۱																																					
۱۰۲																																					
۱۰۳																																					
۱۰۴																																					
۱۰۵																																					
۱۰۶																																					
۱۰۷																																					
۱۰۸																																					

در بیان بندی

ردیف	درگاهان رضوان								مداری و سرپرستی				بهداشتی و درمانی				آموزشی				سازمانی و پشتیبانی						تعداد پرسنل					
	۵۱	۵۲	۵۳	۵۴	۵۵	۵۶	۵۷	۵۸	۵۹	۶۰	۶۱	۶۲	۶۳	۶۴	۶۵	۶۶	۶۷	۶۸	۶۹	۷۰	۷۱	۷۲	۷۳	۷۴	۷۵	۷۶		۷۷	۷۸	۷۹	۸۰	
۱۰۹																																
۱۱۰																																
۱۱۱																																
۱۱۲																																
۱۱۳																																
۱۱۴																																
۱۱۵																																
۱۱۶																																
۱۱۷																																
۱۱۸																																
۱۱۹																																
۱۲۰																																
۱۲۱																																
۱۲۲																																
۱۲۳																																
۱۲۴																																
۱۲۵																																
۱۲۶																																
۱۲۷																																
۱۲۸																																
۱۲۹																																
۱۳۰																																
۱۳۱																																
۱۳۲																																
۱۳۳																																

محنت، انواع دام، منابع آبن آب آشامیدنی و تاسیسات، امکانات قابل دسترس کوچکترین روستا

شماره روستا	نام کوچکترین روستا	تعداد خانوار		محنت		انواع دام							تاسیسات و امکانات عمومی							کل مستقر
		مرد	زنان	مرد	زنان	گوسفند بز	گوسفند بز	گوسفند بز	گوسفند بز	گوسفند بز	گوسفند بز	گوسفند بز	گوسفند بز	گوسفند بز	گوسفند بز	گوسفند بز	گوسفند بز			
۱		۱																		
۲۴	بزرگ الد عباس	۸	۱۱	۳۶۵																
نام کوچکترین روستا - تعداد خانوار - محنت - انواع دام - تاسیسات و امکانات عمومی - کل مستقر																				
۲۵	بزرگ الد عباس	۱	۲	۱۲۰																
۲۶	بزرگ الد عباس	۳	۷	۱۶۰																
۲۷	بزرگ الد عباس	۲	۶	۱۲۰																
۲۸	بزرگ الد عباس	۴	۱۲	۲۶۰																
۲۹	بزرگ الد عباس	۲	۲	۱۶۰																
۳۰	بزرگ الد عباس	۲	۶	۵۳۰																
۳۱	بزرگ الد عباس	۵	۹	۳۸۰																
نام کوچکترین روستا - تعداد خانوار - محنت - انواع دام - تاسیسات و امکانات عمومی - کل مستقر																				
۳۲	بزرگ الد عباس	۲	۶	۶۰																
۳۳	بزرگ الد عباس	۸	۱۸	۲۲۰																
۳۴	بزرگ الد عباس	۲	۶	۲۰																
۳۵	بزرگ الد عباس	۱	۳	۵۰																
۳۶	بزرگ الد عباس	۴	۱۰	۱۶۰																
۳۷	بزرگ الد عباس	۱	۳	۱۰																
۳۸	بزرگ الد عباس	۱	۴	۲۰																
۳۹	بزرگ الد عباس	۱	۴	۱۳																
۴۰	بزرگ الد عباس	۴	۸	۸۰																
۴۱	بزرگ الد عباس	۴	۶	۶۵																
۴۲	بزرگ الد عباس	۱	۳	۲۵																
۴۳	بزرگ الد عباس	۵	۱۶	۲۰۰																
۴۴	بزرگ الد عباس	۲	۵	۹۰۰																
۴۵	بزرگ الد عباس	۲	۸	۶۶																
۴۶	بزرگ الد عباس	۱	۲	۵																
نام کوچکترین روستا - تعداد خانوار - محنت - انواع دام - تاسیسات و امکانات عمومی - کل مستقر																				
۴۷	بزرگ الد عباس	۱۶	۲۸	۶۶۶																

سرکاری اہلی و عوامی سہیلہ چھتہ سیرا ۱۳۶۶ء
 چھتہ انواع و اقسام آبن آب آسائیدنی و آسائت و اسکاٹ قابل دسترس کو چھترین زودا

شمارہ	نام چھترین رود	تعداد		چھتہ		انواع و اقسام										نہادی چھتہ		تاسسات و اسکاٹ سائت										محل دستاورد	
		۱	۲	۳	۴	۵	۶	۷	۸	۹	۱۰	۱۱	۱۲	۱۳	۱۴	۱۵	۱۶	۱۷	۱۸	۱۹	۲۰	۲۱	۲۲	۲۳	۲۴				
۱۵۸	دائیل اسیرو	۵	۱۵	۱۸	۲۰	۲																							
۱۵۹	دائیل اسیرو	۶	۱۰	۱۱	۱۲	۱۳																							
۱۶۰	دائیل اسیرو	۱	۵	۵	۵	۵																							
۱۶۱	دائیل اسیرو	۱	۶	۶	۶	۶																							
۱۶۲	دائیل اسیرو	۱	۴	۴	۴	۴																							
۱۶۳	دائیل اسیرو	۱	۴	۴	۴	۴																							
۱۶۴	دائیل اسیرو	۱	۲	۲	۲	۲																							
۱۶۵	دائیل اسیرو	۴	۷	۷	۷	۷																							
۱۶۶	دائیل اسیرو	۴	۱۰	۱۱	۱۲	۱۳																							
۱۶۷	دائیل اسیرو	۲	۱۲	۱۲	۱۲	۱۲																							
۱۶۸	دائیل اسیرو	۲	۱۲	۱۲	۱۲	۱۲																							
۱۶۹	دائیل اسیرو	۵	۱۵	۱۶	۱۷	۱۸																							
۱۷۰	دائیل اسیرو	۴	۷	۸	۹	۱۰																							
۱۷۱	دائیل اسیرو	۲	۱۲	۱۲	۱۲	۱۲																							
۱۷۲	دائیل اسیرو	۲	۱۵	۱۶	۱۷	۱۸																							
۱۷۳	دائیل اسیرو	۲	۴	۴	۴	۴																							
۱۷۴	دائیل اسیرو	۱	۲	۲	۲	۲																							
۱۷۵	دائیل اسیرو	۲	۴	۴	۴	۴																							
۱۷۶	دائیل اسیرو	۲	۶	۶	۶	۶																							
۱۷۷	دائیل اسیرو	۵	۱۲	۱۲	۱۲	۱۲																							
۱۷۸	دائیل اسیرو	۲	۲	۲	۲	۲																							
خارجہ چھترین سیرا سہیلہ چھتہ سیرا ۱۳۶۶ء																													
۱۷۹	دائیل اسیرو	۵	۱۱	۱۲	۱۳	۱۴																							
۱۸۰	دائیل اسیرو	۴	۱۲	۱۲	۱۲	۱۲																							
۱۸۱	دائیل اسیرو	۸	۱۶	۱۶	۱۶	۱۶																							
۱۸۲	دائیل اسیرو	۱۰	۱۶	۱۶	۱۶	۱۶																							
۱۸۳	دائیل اسیرو	۴	۱۶	۱۶	۱۶	۱۶																							

در میان بندی

شماره ردیف	درمان‌های اضافی										درمان‌های اصلی					درمان‌های دیگر					درمان‌های تکمیلی					تعداد مشاهده درمان					
	۳۱	۳۲	۳۳	۳۴	۳۵	۳۶	۳۷	۳۸	۳۹	۴۰	۴۱	۴۲	۴۳	۴۴	۴۵	۴۶	۴۷	۴۸	۴۹	۵۰	۵۱	۵۲	۵۳	۵۴	۵۵		۵۶	۵۷	۵۸	۵۹	۶۰
۱۵۸																															۱
۱۵۹																															۱
۱۶۰																															۱
۱۶۱																															۱
۱۶۲																															۱
۱۶۳																															۱
۱۶۴																															۱
۱۶۵																															۱
۱۶۶																															۱
۱۶۷																															۱
۱۶۸																															۱
۱۶۹																															۱
۱۷۰																															۱
۱۷۱																															۱
۱۷۲																															۱
۱۷۳																															۱
۱۷۴																															۱
۱۷۵																															۱
۱۷۶																															۱
۱۷۷																															۱
۱۷۸																															۱
۱۷۹																															۱
۱۸۰																															T
۱۸۱																															T
۱۸۲																															T
۱۸۳																															T

سرکاری اجرتی، اقتصادی مشاغل پر چند سیرا، ۱۳۴۵
 چھینستہ انواع ۱۵ ام، سابع تا تین آب آسائیدنی و تاسیسات، امکانات قابل دسترس کو چکر تین رودہ

نمبر سیرا	نوع تاسیسات	تعداد خواب	چھینستہ				انواع ۱۵ ام				مادائی اجرتی		مقی استوار
			۱	۲	۳	۴	۱	۲	۳	۴	۱	۲	
۸۴	تعمیر تاسیسات	۲	۲	۱	۱	۱	۱	۱	۱	۱	۱	۱	۱
۸۵	تعمیر تاسیسات	۲	۲	۱	۱	۱	۱	۱	۱	۱	۱	۱	۱
۸۶	تعمیر تاسیسات	۲	۲	۱	۱	۱	۱	۱	۱	۱	۱	۱	۱
۸۷	تعمیر تاسیسات	۲	۲	۱	۱	۱	۱	۱	۱	۱	۱	۱	۱
۸۸	تعمیر تاسیسات	۲	۲	۱	۱	۱	۱	۱	۱	۱	۱	۱	۱
۸۹	تعمیر تاسیسات	۲	۲	۱	۱	۱	۱	۱	۱	۱	۱	۱	۱
۹۰	تعمیر تاسیسات	۲	۲	۱	۱	۱	۱	۱	۱	۱	۱	۱	۱
۹۱	تعمیر تاسیسات	۲	۲	۱	۱	۱	۱	۱	۱	۱	۱	۱	۱
تاسیسات تاسیسات تاسیسات تاسیسات													
۹۲	تعمیر تاسیسات	۲	۲	۱	۱	۱	۱	۱	۱	۱	۱	۱	۱
۹۳	تعمیر تاسیسات	۲	۲	۱	۱	۱	۱	۱	۱	۱	۱	۱	۱
۹۴	تعمیر تاسیسات	۲	۲	۱	۱	۱	۱	۱	۱	۱	۱	۱	۱
۹۵	تعمیر تاسیسات	۲	۲	۱	۱	۱	۱	۱	۱	۱	۱	۱	۱
۹۶	تعمیر تاسیسات	۲	۲	۱	۱	۱	۱	۱	۱	۱	۱	۱	۱
۹۷	تعمیر تاسیسات	۲	۲	۱	۱	۱	۱	۱	۱	۱	۱	۱	۱
۹۸	تعمیر تاسیسات	۲	۲	۱	۱	۱	۱	۱	۱	۱	۱	۱	۱
۹۹	تعمیر تاسیسات	۲	۲	۱	۱	۱	۱	۱	۱	۱	۱	۱	۱
۱۰۰	تعمیر تاسیسات	۲	۲	۱	۱	۱	۱	۱	۱	۱	۱	۱	۱
۱۰۱	تعمیر تاسیسات	۲	۲	۱	۱	۱	۱	۱	۱	۱	۱	۱	۱
تاسیسات تاسیسات تاسیسات تاسیسات													
۱۰۲	تعمیر تاسیسات	۲	۲	۱	۱	۱	۱	۱	۱	۱	۱	۱	۱
۱۰۳	تعمیر تاسیسات	۲	۲	۱	۱	۱	۱	۱	۱	۱	۱	۱	۱
۱۰۴	تعمیر تاسیسات	۲	۲	۱	۱	۱	۱	۱	۱	۱	۱	۱	۱
۱۰۵	تعمیر تاسیسات	۲	۲	۱	۱	۱	۱	۱	۱	۱	۱	۱	۱
۱۰۶	تعمیر تاسیسات	۲	۲	۱	۱	۱	۱	۱	۱	۱	۱	۱	۱
۱۰۷	تعمیر تاسیسات	۲	۲	۱	۱	۱	۱	۱	۱	۱	۱	۱	۱
۱۰۸	تعمیر تاسیسات	۲	۲	۱	۱	۱	۱	۱	۱	۱	۱	۱	۱
۱۰۹	تعمیر تاسیسات	۲	۲	۱	۱	۱	۱	۱	۱	۱	۱	۱	۱
۱۱۰	تعمیر تاسیسات	۲	۲	۱	۱	۱	۱	۱	۱	۱	۱	۱	۱

شرکت آب و برق و گاز تهران - اقتصاد و سرمایه گذاری - تیرماه ۱۳۶۶
 فهرست اموال و دارایی های شرکت آب و برق و گاز تهران - تیرماه ۱۳۶۶

ردیف	نام شرکت	تعداد	قیمت		نقد		غیر نقد		نوع دارایی		نوع دارایی	توضیحات
			مبلغ	واحد	مبلغ	واحد	مبلغ	واحد	مبلغ	واحد		
۱	۱	۲	۳	۴	۵	۶	۷	۸	۹	۱۰	۱۱	۱۲
۱۷	شرکت آب و برق و گاز تهران	۶	۱۶	۱۶	۲۰۰	۱۲	۱۲	۱۱	۱۲	۱۲	۱۱	۱۲
۱۸	شرکت آب و برق و گاز تهران	۴	۶	۶	۲۸۰	۱۲	۱۲	۱۲	۱۲	۱۲	۱۱	۱۲
۱۹	شرکت آب و برق و گاز تهران	۵	۱۲	۱۲	۱۲۰	۱۵	۱۲	۸	۱۲	۱۲	۱۱	۱۲
۲۰	شرکت آب و برق و گاز تهران	۵	۱۲	۱۲	۱۲۸	۱۶	۱۲	۱۲	۱۲	۱۲	۱۱	۱۲
۲۱	شرکت آب و برق و گاز تهران	۵	۱۲	۱۲	۲۲۵	۹	۱۲	۴	۱۲	۱۲	۱۱	۱۲
۲۲	شرکت آب و برق و گاز تهران	۵	۱۲	۱۲	۱۱۲	۱۲	۱۲	۷	۱۲	۱۲	۱۱	۱۲
۲۳	شرکت آب و برق و گاز تهران	۶	۱۲	۱۲	۲۱۹	۱۵	۱۲	۶	۱۲	۱۲	۱۱	۱۲
۲۴	شرکت آب و برق و گاز تهران	۵	۱۲	۱۲	۱۱۲	۸	۱۲	۵	۱۲	۱۲	۱۱	۱۲
۲۵	شرکت آب و برق و گاز تهران	۴	۵	۵	۲۵۰	۹	۱۲	۱۱	۱۲	۱۲	۱۱	۱۲
۲۶	شرکت آب و برق و گاز تهران	۶	۱۱	۱۱	۱۸۲	۱۶	۱۲	۶	۱۲	۱۲	۱۱	۱۲
مجموع دارایی های شرکت آب و برق و گاز تهران - تیرماه ۱۳۶۶												
۲۷	شرکت آب و برق و گاز تهران	۵	۱۱	۱۱	۱۱۲	۱۲	۱۲	۸	۱۲	۱۲	۱۱	۱۲
۲۸	شرکت آب و برق و گاز تهران	۲	۶	۶	۹۰	۶	۱۲	۲	۱۲	۱۲	۱۱	۱۲
۲۹	شرکت آب و برق و گاز تهران	۶	۱۱	۱۱	۲۲۵	۱۱	۱۲	۵	۱۲	۱۲	۱۱	۱۲
مجموع دارایی های شرکت آب و برق و گاز تهران - تیرماه ۱۳۶۶												
۳۰	شرکت آب و برق و گاز تهران	۸	۲۱	۲۱	۲۴۲	۲۰	۱۲	۱۱	۱۲	۱۲	۱۱	۱۲
۳۱	شرکت آب و برق و گاز تهران	۵	۱۲	۱۲	۱۱۰	۱۲	۱۲	۲	۱۲	۱۲	۱۱	۱۲
۳۲	شرکت آب و برق و گاز تهران	۶	۱۱	۱۱	۲۲۸	۱۱	۱۲	۵	۱۲	۱۲	۱۱	۱۲
۳۳	شرکت آب و برق و گاز تهران	۶	۱۲	۱۲	۲۰۵	۱۰	۱۲	۱۲	۱۲	۱۲	۱۱	۱۲
مجموع دارایی های شرکت آب و برق و گاز تهران - تیرماه ۱۳۶۶												
۳۴	شرکت آب و برق و گاز تهران	۶	۱۱	۱۱	۱۲۹۰	۱۱	۱۲	۲۰	۱۲	۱۲	۱۱	۱۲
۳۵	شرکت آب و برق و گاز تهران	۸	۱۸	۱۸	۱۲۰۵	۶	۱۲	۱۲	۱۲	۱۲	۱۱	۱۲
۳۶	شرکت آب و برق و گاز تهران	۶	۱۱	۱۱	۵۹۵	۵	۱۲	۱۲	۱۲	۱۲	۱۱	۱۲
۳۷	شرکت آب و برق و گاز تهران	۲	۸	۸	۱۲۵	۴	۱۲	۱	۱۲	۱۲	۱۱	۱۲
۳۸	شرکت آب و برق و گاز تهران	۲	۶	۶	۲۲۰	۵	۱۲	۲	۱۲	۱۲	۱۱	۱۲
۳۹	شرکت آب و برق و گاز تهران	۲	۴	۴	۱۰۵	۴	۱۲	۱۰	۱۲	۱۲	۱۱	۱۲
۴۰	شرکت آب و برق و گاز تهران	۵	۱۰	۱۰	۱۲۹۰	۱۲	۱۲	۱۱	۱۲	۱۲	۱۱	۱۲

سرکاری پویشی، اتھادی شہر کوئٹہ، ستمبر ۱۳۶۶ء
 حیثیت، انواع و اقسام، پائین آب آسائیدنی و آبسیات و امکانات قابل دسترس کوہ پکیزین رود

شہرستان	پائین آب آسائیدنی	آبسیات و امکانات آسائیدنی											انواع اقسام				حیثیت		تعداد	انواع کوہ پکیزین رود	شہرستان			
		آبسیات و امکانات آسائیدنی											انواع اقسام				حیثیت							
		۱	۲	۳	۴	۵	۶	۷	۸	۹	۱۰	۱۱	۱۲	۱	۲	۳	۴	۱				۲	۳	۴
۱۱	مکمل												۵	۰	۲	۲۰۰	۸	۶	۲	۱	مکمل	مکمل	مکمل	مکمل
۱۲	مکمل												۸	۰	۸	۲۵	۱۱	۵	۲	۱	مکمل	مکمل	مکمل	مکمل
۱۳	مکمل												۱۰	۰	۲	۵۰	۵	۵	۲	۱	مکمل	مکمل	مکمل	مکمل
۱۴	مکمل												۲	۰	۱	۴۰	۵	۲	۱	۱	مکمل	مکمل	مکمل	مکمل
۱۵	مکمل												۵	۰	۱	۵۱۲	۱۱	۱۲	۵	۱	مکمل	مکمل	مکمل	مکمل
۱۶	مکمل												۱	۰	۲	۱۲۵	۲	۵	۲	۱	مکمل	مکمل	مکمل	مکمل
۱۷	مکمل												۲	۰	۰	۲۰۰	۲	۱۱	۲	۱	مکمل	مکمل	مکمل	مکمل
۱۸	مکمل												۸	۰	۲	۲۲۰	۴	۷	۲	۱	مکمل	مکمل	مکمل	مکمل
۱۹	مکمل												۵	۰	۴	۱۶۲	۳	۱۲	۴	۱	مکمل	مکمل	مکمل	مکمل
حالیہ کارخانہ کی تعداد																								
۲۰	مکمل												۶	۰	۶	۲۱۰	۶	۱۲	۵	۱	مکمل	مکمل	مکمل	مکمل
۲۱	مکمل												۶	۰	۵	۲۷۰	۶	۱۱	۴	۱	مکمل	مکمل	مکمل	مکمل
۲۲	مکمل												۵	۰	۵	۲۲۰	۱۳	۱۶	۵	۱	مکمل	مکمل	مکمل	مکمل
۲۳	مکمل												۲	۰	۲	۱۰۰	۶	۵	۲	۱	مکمل	مکمل	مکمل	مکمل
۲۴	مکمل												۶	۰	۴	۱۱۵	۶	۱۱	۴	۱	مکمل	مکمل	مکمل	مکمل
۲۵	مکمل												۱	۰	۲	۳۰	۲	۵	۱	۱	مکمل	مکمل	مکمل	مکمل
۲۶	مکمل												۸	۰	۴	۱۲۶	۲	۱۰	۲	۱	مکمل	مکمل	مکمل	مکمل
۲۷	مکمل												۶	۰	۱	۱۶۸	۶	۱۵	۲	۱	مکمل	مکمل	مکمل	مکمل
۲۸	مکمل												۲	۰	۰	۴۱	۸	۲	۲	۱	مکمل	مکمل	مکمل	مکمل
۲۹	مکمل												۶	۰	۱	۲۱۰	۸	۶	۴	۱	مکمل	مکمل	مکمل	مکمل
حالیہ کارخانہ کی تعداد																								
۳۰	مکمل												۱۴	۰	۱۴	۲۸۲	۱۲	۱۶	۶	۱	مکمل	مکمل	مکمل	مکمل
۳۱	مکمل												۵	۰	۷	۲۵۵	۲	۱۲	۴	۱	مکمل	مکمل	مکمل	مکمل
۳۲	مکمل												۱۴	۰	۱۱	۵۱۲	۱۴	۱۲	۶	۱	مکمل	مکمل	مکمل	مکمل
۳۳	مکمل												۶	۰	۱۰	۲۷۵	۴	۱۲	۲	۱	مکمل	مکمل	مکمل	مکمل
۳۴	مکمل												۶	۰	۵	۱۲۰	۵	۲	۲	۱	مکمل	مکمل	مکمل	مکمل
۳۵	مکمل												۵	۰	۶	۶۰	۴	۵	۲	۱	مکمل	مکمل	مکمل	مکمل

پدری و مادر

ردیف	وضعیت تحصیلی						وضعیت اقتصادی						وضعیت اجتماعی			تعداد خانوار
	فارغ التحصیل	متوسط	ابتدایی	ادامه تحصیل	بی سواد	غیر مشخص	مستقل	وابسته	غنی	متوسط	فقر	اجتماعی	کلی	فردی	خانوار	
۴۹																
۵۰																
۵۱																
۵۲																
۵۳																
۵۴																
۵۵																
۵۶																
۵۷																
۵۸																
۵۹																
۶۰																
۶۱																
۶۲																
۶۳																
۶۴																
۶۵																
۶۶																
۶۷																
۶۸																
۶۹																
۷۰																
۷۱																
۷۲																
۷۳																
۷۴																
۷۵																
۷۶																
۷۷																
۷۸																
۷۹																
۸۰																
۸۱																
۸۲																
۸۳																
۸۴																
۸۵																
۸۶																
۸۷																
۸۸																
۸۹																
۹۰																
۹۱																
۹۲																
۹۳																
۹۴																
۹۵																
۹۶																
۹۷																
۹۸																
۹۹																
۱۰۰																

شماره پرونده	بزرگان رضایی			دادری و بهرنگی			مردان کاتبی					شاهنشینان				تعداد شکایت از متهمین					
	دوره ابتدایی	دوره متوسطه	دوره عالی	امام شکر	میرزا حسن	امام شهر	امام حسن	امام رضا	امام زین	امام علی	امام محمد	امام جعفر	امام موسی	امام کاظم	امام رضا		امام حسین				
۶۰	۵۱	۵۲	۵۳	۵۴	۵۵	۵۶	۵۷	۵۸	۵۹	۶۰	۶۱	۶۲	۶۳	۶۴	۶۵	۶۶	۶۷	۶۸	۶۹	۷۰	
۶۱																					۲
۶۲																					۲
۶۳																					۰
۶۴																					۰
۶۵																					۰
۶۶																					۰
۶۷																					۰
۶۸																					۰
۶۹																					۰
۷۰																					۰
۷۱																					۰
۷۲																					۰
۷۳																					۰
۷۴																					۰
۷۵																					۰
۷۶																					۰
۷۷																					۰
۷۸																					۰
۷۹																					۱
۸۰																					۰
۸۱																					۰
۸۲																					۰
۸۳																					۰
۸۴																					۰
۸۵																					۰
۸۶																					۰
۸۷																					۰
۸۸																					۰
۸۹																					۰
۹۰																					۰

سرگرمی بانکی - تعدادی شیرگرمی - تیرماه ۱۳۶۱ جستار انواع دام اسباب آسایشی و تاسیسات و امکانات قابل دسترس کوچکترین ردها

شماره	نام کوچکترین رده	تعداد		قیمت		انواع دام											انواع اسباب						
		متر	تن	متر	تن	گوسفند	گاو	شتر	اسب	گاو	گوسفند	گاو	گوسفند	گاو	گوسفند	گاو	گوسفند	گاو	گوسفند	گاو	گوسفند		
۱	۲	۳	۴	۵	۶	۷	۸	۹	۱۰	۱۱	۱۲	۱۳	۱۴	۱۵	۱۶	۱۷	۱۸	۱۹	۲۰	۲۱	۲۲	۲۳	۲۴
فهرده شگفتان شیرده زمین اندر پی - ۱۰۰۰۰۰۰۰ - ۱۰۰۰۰۰۰۰۰ - ۱۰۰۰۰۰۰۰۰ - ۱۰۰۰۰۰۰۰۰ - ۱۰۰۰۰۰۰۰۰																							
۹۰	میزون ازین اندر پی	۱۵	۲۶	۱۲	۳۲	۲۸	۴۴	۰	۰	۰	۰	۰	۰	۰	۰	۰	۰	۰	۰	۰	۰	۰	۰
۹۱	دادار جانزون اندر پی	۵	۱۶	۱۶	۲۷	۱۶	۹	۰	۰	۰	۰	۰	۰	۰	۰	۰	۰	۰	۰	۰	۰	۰	۰
۹۲	تعمیرات در پی	۵	۱۲	۱۸	۲۶	۲	۱۰	۰	۰	۰	۰	۰	۰	۰	۰	۰	۰	۰	۰	۰	۰	۰	۰
۹۳	میزان وزن اندر پی	۲	۲	۲	۳۰	۲	۲	۰	۰	۰	۰	۰	۰	۰	۰	۰	۰	۰	۰	۰	۰	۰	۰
۹۴	مستزین اندر پی	۵	۱۵	۱۰	۲۷	۸	۶	۰	۰	۰	۰	۰	۰	۰	۰	۰	۰	۰	۰	۰	۰	۰	۰
۹۵	مستزین اندر پی	۵	۱۴	۱۶	۲۵	۱۲	۱۸	۰	۰	۰	۰	۰	۰	۰	۰	۰	۰	۰	۰	۰	۰	۰	۰
فهرده سگولوش شیرده - ۱۰۰۰۰۰۰۰ - ۱۰۰۰۰۰۰۰۰ - ۱۰۰۰۰۰۰۰۰ - ۱۰۰۰۰۰۰۰۰																							
۱	مداخیر ستار	۶	۱۶	۱۵	۶۲	۲	۲	۰	۰	۰	۰	۰	۰	۰	۰	۰	۰	۰	۰	۰	۰	۰	۰
۲	مداخیر ستار	۲	۲۰	۱۶	۵۱۵	۲	۸	۰	۰	۰	۰	۰	۰	۰	۰	۰	۰	۰	۰	۰	۰	۰	۰
۳	مداخیر ستار	۲	۱۱	۴	۲۰	۰	۲	۰	۰	۰	۰	۰	۰	۰	۰	۰	۰	۰	۰	۰	۰	۰	۰
۴	مداخیر ستار	۵	۱۳	۱۶	۱۶	۲	۲	۰	۰	۰	۰	۰	۰	۰	۰	۰	۰	۰	۰	۰	۰	۰	۰
۵	امیران امیری	۸	۱۸	۱۲	۲۵	۲	۶	۰	۰	۰	۰	۰	۰	۰	۰	۰	۰	۰	۰	۰	۰	۰	۰
فهرده سگولوش شیرده رفردن - ۱۰۰۰۰۰۰۰ - ۱۰۰۰۰۰۰۰۰ - ۱۰۰۰۰۰۰۰۰ - ۱۰۰۰۰۰۰۰۰																							
۶	تور سگولوش	۵۰	۱۶۲	۱۴۴	۵۲	۱۲	۱۲	۰	۰	۰	۰	۰	۰	۰	۰	۰	۰	۰	۰	۰	۰	۰	۰
فهرده سگولوش شیرده امیر دوستان - ۱۰۰۰۰۰۰۰ - ۱۰۰۰۰۰۰۰۰ - ۱۰۰۰۰۰۰۰۰ - ۱۰۰۰۰۰۰۰۰																							
۷	جان امیر دوستان	۴	۱۴	۱۴	۱۶	۲	۵	۰	۰	۰	۰	۰	۰	۰	۰	۰	۰	۰	۰	۰	۰	۰	۰
فهرده سگولوش شیرده سیر سید - ۱۰۰۰۰۰۰۰ - ۱۰۰۰۰۰۰۰۰ - ۱۰۰۰۰۰۰۰۰ - ۱۰۰۰۰۰۰۰۰																							
۸	سیر سید	۷	۲۸	۲۵	۴۹	۱۲	۶	۰	۰	۰	۰	۰	۰	۰	۰	۰	۰	۰	۰	۰	۰	۰	۰
۹	مداخیر سیر سید	۱۳	۴۱	۲۸	۱۱۲	۱۰	۱۶	۰	۰	۰	۰	۰	۰	۰	۰	۰	۰	۰	۰	۰	۰	۰	۰
۱۰	مداخیر سیر سید	۱۸	۶۱	۵۲	۱۶۰	۷۸	۱۴	۰	۰	۰	۰	۰	۰	۰	۰	۰	۰	۰	۰	۰	۰	۰	۰
۱۱	مداخیر سیر سید	۶	۲۶	۱۷	۱۱۲	۱۰	۱۴	۰	۰	۰	۰	۰	۰	۰	۰	۰	۰	۰	۰	۰	۰	۰	۰
فهرده سگولوش شیرده سیر سید - ۱۰۰۰۰۰۰۰ - ۱۰۰۰۰۰۰۰۰ - ۱۰۰۰۰۰۰۰۰ - ۱۰۰۰۰۰۰۰۰																							
۱۲	امیر سید	۷	۲۲	۲۰	۲۵	۲	۵	۰	۰	۰	۰	۰	۰	۰	۰	۰	۰	۰	۰	۰	۰	۰	۰
۱۳	مداخیر سیر سید	۷	۲۵	۲۲	۶۶	۴	۶	۰	۰	۰	۰	۰	۰	۰	۰	۰	۰	۰	۰	۰	۰	۰	۰
۱۴	امیر سید	۵	۱۶	۱۶	۵۲	۲	۳	۰	۰	۰	۰	۰	۰	۰	۰	۰	۰	۰	۰	۰	۰	۰	۰
۱۵	امیر سید	۲	۱۴	۲۲	۱۶۲	۰	۴	۰	۰	۰	۰	۰	۰	۰	۰	۰	۰	۰	۰	۰	۰	۰	۰

ایرجیل بندی

ردیف	وزارت بهداشت							اداری				خدمات اجتماعی						سایر						مجموع	توضیحات			
	۵۱	۵۲	۵۳	۵۴	۵۵	۵۶	۵۷	۶۱	۶۲	۶۳	۶۴	۶۵	۶۶	۶۷	۶۸	۶۹	۷۱	۷۲	۷۳	۷۴	۷۵	۷۶	۷۷			۷۸	۷۹	۸۰
۱																												
۲																												
۳																												
۴																												
۵																												
۶																												
۷																												
۸																												
۹																												
۱۰																												
۱۱																												
۱۲																												
۱۳																												
۱۴																												
۱۵																												

سرکاری دینی - اقتصادی مشاورتہ سہ ماہیہ ۱۳۶۶
 حیثیت، انواع، دام، منابع آبن آب، آسائیدنی و تاسیسات و امکانات قابل دسترس کو یکمترین رونا

شماره	نام پیمانہ	تعداد	حیثیت			انواع دام										تاسیسات و امکانات آسائیدنی				کل دستوری	
			نت	م	ن	گوسفند	بکری	گاو	گھڑ	بیل	بھینس	کوتلی	کوتلی	کوتلی	کوتلی	کوتلی	کوتلی	کوتلی	کوتلی	کوتلی	کوتلی
۱	۲	۳	۴	۵	۶	۷	۸	۹	۱۰	۱۱	۱۲	۱۳	۱۴	۱۵	۱۶	۱۷	۱۸	۱۹	۲۰	۲۱	۲۲
چارہ و مکمل طور پر مشورہ																					
۱۶	خداداد اظہار امن	۱	۲۱	۲۲	۲۳	۱۴	۱۴	۰	۱۴	۰	۰	۰	۰	۰	۰	۰	۰	۰	۰	۰	۰
۱۷	میرسہ بھارت	۱۲	۲۵	۲۶	۲۷	۱۴	۰	۰	۱۰۷۹	۰	۰	۰	۰	۰	۰	۰	۰	۰	۰	۰	۰
۱۸	دلی قریبانی	۷	۲۰	۲۱	۲۲	۷	۰	۰	۱۵۰	۰	۰	۰	۰	۰	۰	۰	۰	۰	۰	۰	۰
۱۹	جدا پشور بھارت	۴	۱۱	۱۲	۱۳	۴	۰	۰	۱۷۰	۰	۰	۰	۰	۰	۰	۰	۰	۰	۰	۰	۰
۲۰	میرسہ دوسرا	۱۲	۲۴	۲۵	۲۶	۱۱	۰	۰	۲۸۱	۰	۰	۰	۰	۰	۰	۰	۰	۰	۰	۰	۰
۲۱	آحمد پور بھارت	۸	۲۲	۲۳	۲۴	۱۰	۰	۰	۱۲۰	۰	۰	۰	۰	۰	۰	۰	۰	۰	۰	۰	۰
۲۲	آحمد پور بھارت	۶	۲۴	۲۵	۲۶	۱۰	۰	۰	۱۲۹	۰	۰	۰	۰	۰	۰	۰	۰	۰	۰	۰	۰
۲۳	قبر آحمد پور بھارت	۵	۱۶	۱۷	۱۸	۱۲	۰	۰	۲۱۱	۰	۰	۰	۰	۰	۰	۰	۰	۰	۰	۰	۰
۲۴	جو آحمد پور بھارت	۱۷	۲۹	۳۰	۳۱	۱۵	۰	۰	۱۲۰	۰	۰	۰	۰	۰	۰	۰	۰	۰	۰	۰	۰
۲۵	میرسہ آحمد پور بھارت	۵	۱۸	۱۹	۲۰	۴	۰	۰	۲۱۵	۰	۰	۰	۰	۰	۰	۰	۰	۰	۰	۰	۰
۲۶	آحمد پور بھارت	۵	۱۶	۱۷	۱۸	۵	۰	۰	۱۸۰	۰	۰	۰	۰	۰	۰	۰	۰	۰	۰	۰	۰
۲۷	رفا پور بھارت	۲۲	۳۲	۳۳	۳۴	۲۸	۰	۰	۱۹۲۲	۰	۰	۰	۰	۰	۰	۰	۰	۰	۰	۰	۰
۲۸	شور پور بھارت	۱۵	۲۵	۲۶	۲۷	۱۲	۰	۰	۵۴۱	۰	۰	۰	۰	۰	۰	۰	۰	۰	۰	۰	۰
چارہ و مکمل طور پر مشورہ																					
۲۹	محمد نگر بھارت	۱	۵	۶	۷	۷۰	۰	۰	۰	۰	۰	۰	۰	۰	۰	۰	۰	۰	۰	۰	۰
۳۰	جمین آحمد پور	۱	۲	۳	۴	۰	۰	۰	۰	۰	۰	۰	۰	۰	۰	۰	۰	۰	۰	۰	۰
۳۱	رہمان پور بھارت	۳	۴	۵	۶	۱۲۸	۰	۰	۰	۰	۰	۰	۰	۰	۰	۰	۰	۰	۰	۰	۰
۳۲	محمد نگر بھارت	۱	۱	۲	۳	۱۰۰	۰	۰	۰	۰	۰	۰	۰	۰	۰	۰	۰	۰	۰	۰	۰
۳۳	سہاس نگر بھارت	۲	۳	۴	۵	۱۵۰	۰	۰	۰	۰	۰	۰	۰	۰	۰	۰	۰	۰	۰	۰	۰
۳۴	جمین آحمد پور	۱	۱	۲	۳	۱۰۰	۰	۰	۰	۰	۰	۰	۰	۰	۰	۰	۰	۰	۰	۰	۰
۳۵	سہاس آحمد پور	۳	۴	۵	۶	۲۰۰	۰	۰	۰	۰	۰	۰	۰	۰	۰	۰	۰	۰	۰	۰	۰
۳۶	جمین آحمد پور	۲	۳	۴	۵	۲۲۰	۰	۰	۰	۰	۰	۰	۰	۰	۰	۰	۰	۰	۰	۰	۰
۳۷	دلی آحمد پور	۱	۱	۲	۳	۱۸۰	۰	۰	۰	۰	۰	۰	۰	۰	۰	۰	۰	۰	۰	۰	۰
۳۸	آحمد آحمد پور	۱	۱	۲	۳	۱۲۰	۰	۰	۰	۰	۰	۰	۰	۰	۰	۰	۰	۰	۰	۰	۰
۳۹	شہسوار بھارت	۱	۱	۲	۳	۲۰۰	۰	۰	۰	۰	۰	۰	۰	۰	۰	۰	۰	۰	۰	۰	۰
۴۰	دلی آحمد پور	۲	۳	۴	۵	۵۰۰	۰	۰	۰	۰	۰	۰	۰	۰	۰	۰	۰	۰	۰	۰	۰

ایلیا باندی

شماره بوی	درنگون رضائی							دادری سریشی			بهاکتی سدانی					میس				مناجی تہیں تہیں						تعداد شکل رضائی										
	۵۹	۵۸	۵۷	۵۶	۵۵	۵۴	۵۳	۵۱	۵۰	۴۹	۴۸	۴۷	۴۶	۴۵	۴۴	۴۳	۴۲	۴۱	۴۰	۳۹	۳۸	۳۷	۳۶	۳۵	۳۴		۳۳	۳۲	۳۱	۳۰	۲۹	۲۸	۲۷	۲۶	۲۵	
۱۶																																				
۱۷																																				
۱۸																																				
۱۹																																				
۲۰																																				
۲۱																																				
۲۲																																				
۲۳																																				
۲۴																																				
۲۵																																				
۲۶																																				
۲۷																																				
۲۸																																				
۲۹																																				
۳۰																																				
۳۱																																				
۳۲																																				
۳۳																																				
۳۴																																				
۳۵																																				
۳۶																																				
۳۷																																				
۳۸																																				
۳۹																																				
۴۰																																				

سرکاری پتی، اقتصادی شاپرکچینہ، پیر ۱۳۶۰
 قیمت انواع دام، صنایع تاجین آب آبیاری و تاسیسات، امکانات قابل دسترس کوپکچینہ رودانا

نمبر پتی	نام کوپکچینہ رودانا	تعداد		قیمت	انواع دام					انسانی اجناس					تاسیسات و امکانات صنعتی					ملاحظات
		م	ن		گوسفند	بکری	گاو	بھینس	مہ	سوی	کھجور	دھان	گندم	جوار	بجلی	پٹرول	گاز	پانی		
۴۱	موتھ اڈھار پور	۱	۲	۱۸۰																
۴۲	موتھ اڈھار پور	۱	۲	۱۲۰																
۴۳	موتھ اڈھار پور	۱	۲	۱۵۰																
۴۴	موتھ پتھر و مہندر شاکھانی	۱	۵	۱۶۰																
۴۵	اکھور پتھر و مہندر شاکھانی	۱	۵	۱۸۰																
۴۶	اکھور پتھر و مہندر شاکھانی	۱	۵	۱۰۰																
۴۷	موتھ پتھر و مہندر	۱	۵	۲۰																
شاہانہ مہندر شاکھانی، سولہ پتھر و مہندر، ۵۰۰ ۵۰۰ ۵۰۰ ۵۰۰ ۵۰۰ ۵۰۰ ۵۰۰ ۵۰۰ ۵۰۰ ۵۰۰ ۵۰۰ ۵۰۰ ۵۰۰ ۵۰۰ ۵۰۰ ۵۰۰ ۵۰۰ ۵۰۰ ۵۰۰																				
۴۸	موتھ پتھر و مہندر	۱	۱۲	۱۱۶																
۴۹	موتھ پتھر و مہندر	۱	۱۰	۲۲۰																
۵۰	موتھ پتھر و مہندر	۱	۵	۲۰۸																
۵۱	موتھ پتھر و مہندر	۱	۱۰	۲۵۲																
۵۲	موتھ پتھر و مہندر	۱	۱۵	۲۱۱																
۵۳	موتھ پتھر و مہندر	۱	۲	۲۰۰																
۵۴	موتھ پتھر و مہندر	۱	۱۲	۵۵۵																
۵۵	موتھ پتھر و مہندر	۱	۲۰	۶۴۷																
۵۶	موتھ پتھر و مہندر	۱	۱۶	۲۲۱																
۵۷	موتھ پتھر و مہندر	۱	۱۲	۲۲۵																
۵۸	موتھ پتھر و مہندر	۱	۱۸	۲۵۰																
۵۹	موتھ پتھر و مہندر	۱	۱۱	۲۲۷																
۶۰	موتھ پتھر و مہندر	۱	۱	۴۰																
شاہانہ مہندر شاکھانی، سولہ پتھر و مہندر، ۵۰۰ ۵۰۰ ۵۰۰ ۵۰۰ ۵۰۰ ۵۰۰ ۵۰۰ ۵۰۰ ۵۰۰ ۵۰۰ ۵۰۰ ۵۰۰ ۵۰۰ ۵۰۰ ۵۰۰ ۵۰۰ ۵۰۰ ۵۰۰ ۵۰۰																				
۶۱	موتھ پتھر و مہندر	۱	۶	۱۲۰																
۶۲	موتھ پتھر و مہندر	۱	۱	۱۵۰																
۶۳	موتھ پتھر و مہندر	۱	۲	۱۵۰																
۶۴	موتھ پتھر و مہندر	۱	۴	۲۵۰																
۶۵	موتھ پتھر و مہندر	۱	۱	۱۰۰																

شماره ردیف	دوره اول رضائی							دوره دوم رضائی						برداشت رضائی					دوره سوم رضائی				نوع آمیزش					تعداد شماره رضائی					
	۵۱	۵۲	۵۳	۵۴	۵۵	۵۶	۵۷	۵۸	۵۹	۶۰	۶۱	۶۲	۶۳	۶۴	۶۵	۶۶	۶۷	۶۸	۶۹	۷۰	۷۱	۷۲	۷۳	۷۴	۷۵	۷۶	۷۷		۷۸	۷۹	۸۰		
۴۱																																	
۴۲																																	
۴۳																																	
۴۴																																	
۴۵																																	
۴۶																																	
۴۷																																	
۴۸	*	*																															
۴۹	*	*				*	*					*								*	*	*	*										
۵۰	*	*				*	*													*	*	*	*										
۵۱	*	*				*	*													*	*	*	*										
۵۲	*	*				*	*					*								*	*	*	*										
۵۳	*	*				*	*					*								*	*	*	*										
۵۴	*	*				*	*					*								*	*	*	*										
۵۵	*	*				*	*					*								*	*	*	*										
۵۶	*	*				*	*					*								*	*	*	*										
۵۷	*	*				*	*					*								*	*	*	*										
۵۸	*	*				*	*					*								*	*	*	*										
۵۹	*	*				*	*					*								*	*	*	*										
۶۰	*	*				*	*					*								*	*	*	*										
۶۱																																	
۶۲																																	
۶۳																																	
۶۴																																	
۶۵																																	

سرشاری انجمنی - تعدادی مشارکین - میزان ۱۳۲۶
 جبهت ۱۰ انواع ۱۰۰ سابع تأمین آسب آسایدنی و تأسیسات و امکانات قابل دسترس کوچکترین ر.د.ا

شماره	نام شرکت کننده	تعداد	جبهت			انواع ۱۰۰										نماد ملی	تأسیسات و امکانات انرژی										عمل مستفاد										
			۶	۵	۴	۱	۲	۳	۴	۵	۶	۷	۸	۹	۱۰		۱۱	۱۲	۱۳	۱۴	۱۵	۱۶	۱۷	۱۸	۱۹	۲۰		۲۱	۲۲								
۶۶	داد و ستاد افغانی	۲	۲	۱۰	۶۰																																
۶۷	میرزا احمدخان	۱	۷	۳	۷۵																																
۶۸	احمد میرزا افغانی	۱	۷	۵	۲۵۰																																
۶۹	میرزا اله سارنی	۱	۱	۲	۲۵																																
طایفه ممتازین و شرکت کنندگان - در بخش فرعی - ۱۰۰۰۰ - ۱۰۰۰۰ - ۱۰۰۰۰ - احکام																																					
۱	محمد حسن فرزند توکل	۶	۱۰	۵	۶۶۱																																
۲	میرزا احمد خان توکل	۲	۸	۱۲	۶۶۵																																
۳	فروغ اله خان توکل	۴	۱۲	۱۹	۹۶۵																																
۴	محمد حسن خان توکل	۴	۱۱	۱۶	۱۱۰۹																																
۵	شهر اله خان توکل	۴	۱۶	۱۹	۶۰۰																																
۶	خان احمد خان توکل	۵	۱۲	۱۹	۲۶۶																																
طایفه ممتازین و شرکت کنندگان - در بخش ممتازین - ۱۰۰۰۰ - ۱۰۰۰۰ - ۱۰۰۰۰ - احکام																																					
۷	محمد حسن خان توکل	۸	۲۱	۲۸	۱۱۲۶																																
۸	خان میرزا احمد خان توکل	۲	۸	۵	۵۰۰																																
۹	شاه میرزا احمد خان توکل	۳	۱۰	۶	۲۱۶																																
۱۰	ابراهیم خان توکل	۴	۱۲	۱۶	۶۵۲																																
طایفه ممتازین و شرکت کنندگان - ممتازین - ۱۰۰۰۰ - ۱۰۰۰۰ - ۱۰۰۰۰ - احکام																																					
۱۱	محمد ارمین خان توکل	۷	۵	۲	۱۰۱۲																																
۱۲	خان احمد خان توکل	۲	۱۰	۶	۶۲۵																																
طایفه ممتازین و شرکت کنندگان - ممتازین - ۱۰۰۰۰ - ۱۰۰۰۰ - ۱۰۰۰۰ - احکام																																					
۱۳	محمد حسن خان توکل	۸	۱۲	۲۰	۱۲۶۷																																
۱۴	میرزا اله خان توکل	۵	۹	۲۰	۲۱۶																																
۱۵	محمد حسن خان توکل	۲	۲	۴	۱۰۱۲																																
۱۶	میرزا اله خان توکل	۱	۵	۲	۶۰۰۰																																
طایفه ممتازین و شرکت کنندگان - ممتازین - ۱۰۰۰۰ - ۱۰۰۰۰ - ۱۰۰۰۰ - احکام																																					
۱۷	محمد حسن خان توکل	۱۰	۱۲	۲۲	۶۵۸																																

اول جیل بندی

شماره بندی	بیماری‌های مزمن					بیماری‌های حاد					بیماری‌های حاد					بیماری‌های حاد					تاریخ بندی	
	بیماری مزمن ۱	بیماری مزمن ۲	بیماری مزمن ۳	بیماری مزمن ۴	بیماری مزمن ۵	بیماری حاد ۱	بیماری حاد ۲	بیماری حاد ۳	بیماری حاد ۴	بیماری حاد ۵	بیماری حاد ۶	بیماری حاد ۷	بیماری حاد ۸	بیماری حاد ۹	بیماری حاد ۱۰	بیماری حاد ۱۱	بیماری حاد ۱۲	بیماری حاد ۱۳	بیماری حاد ۱۴			
۱																						
۲																						
۳																						
۴																						
۵																						
۶																						
۷																						
۸																						
۹																						
۱۰																						
۱۱																						
۱۲																						
۱۳																						
۱۴																						
۱۵																						
۱۶																						
۱۷																						
۱۸																						
۱۹																						
۲۰																						

برندی رومی، تصدیق شدگی، شماره ۱۳۳۰
 جینت انواع ۱۱ ام، منابع تامین آب آشامیدنی و تاسیسات، امکانات قابل دسترس کوچکترین رده ۱

ردیف	نام پروژه	جینت			انواع ۱۱ ام										مادهای پودلی		تاسیسات و امکانات عمومی										کل استوار		
		شماره	نوع	نوع	شماره	نوع	نوع	نوع	نوع	نوع	نوع	نوع	نوع	نوع	نوع	نوع	نوع	نوع	نوع	نوع	نوع	نوع	نوع	نوع	نوع	نوع	نوع	نوع	
																													۱
۱۸	مدیریت امور دولتی	۱	۱۲	۳۰	۲	۱۶۸۰	۱۲	۲۱	۱۰	۰	۰	۰	۰	۰	۰	۰	۰	۰	۰	۰	۰	۰	۰	۰	۰	۰	۰	۰	۰
۱۹	مدیریت امور دولتی	۱	۱۲	۳۰	۲	۲۶۶۲	۱۲	۲۱	۱۰	۰	۰	۰	۰	۰	۰	۰	۰	۰	۰	۰	۰	۰	۰	۰	۰	۰	۰	۰	۰
۲۰	مدیریت امور دولتی	۱	۱۲	۳۰	۲	۲۶۸	۱۲	۲۱	۱۰	۰	۰	۰	۰	۰	۰	۰	۰	۰	۰	۰	۰	۰	۰	۰	۰	۰	۰	۰	۰
۲۱	مدیریت امور دولتی	۱	۱۲	۳۰	۲	۱۶۸۰	۱۲	۲۱	۱۰	۰	۰	۰	۰	۰	۰	۰	۰	۰	۰	۰	۰	۰	۰	۰	۰	۰	۰	۰	۰
۲۲	مدیریت امور دولتی	۱	۱۲	۳۰	۲	۲۶۶	۱۲	۲۱	۱۰	۰	۰	۰	۰	۰	۰	۰	۰	۰	۰	۰	۰	۰	۰	۰	۰	۰	۰	۰	۰

بازرسی و بازرسی

ردیف	مشخصات کلی										مشخصات فنی										تعداد	ملاحظات	
	مشخصات عمومی					مشخصات مکانیکی					مشخصات الکتریکی					مشخصات هیدرولیک							
ردیف	نوع	سایز	جنس	تولید کننده	تاریخ ساخت	نوع	سایز	جنس	تولید کننده	تاریخ ساخت	نوع	سایز	جنس	تولید کننده	تاریخ ساخت	نوع	سایز	جنس	تولید کننده	تاریخ ساخت	تعداد	ملاحظات	
۱۰	۵۱	۵۲	۵۳	۵۴	۵۵	۵۶	۵۷	۵۸	۵۹	۶۰	۶۱	۶۲	۶۳	۶۴	۶۵	۶۶	۶۷	۶۸	۶۹	۷۰	۷۱	۷۲	۷۳
۱۱																							
۱۲																							
۱۳																							
۱۴																							
۱۵																							
۱۶																							
۱۷																							
۱۸																							
۱۹																							
۲۰																							
۲۱																							
۲۲																							
۲۳																							
۲۴																							
۲۵																							
۲۶																							
۲۷																							
۲۸																							
۲۹																							
۳۰																							

نام خانوادگی پانجم این

۱.

۲.

۳.

نام خانوادگی نهم سروشاری

اصلا

تاریخ

نام خانوادگی نهم سروشاری

اصلا

تاریخ

نام خانوادگی نهم سروشاری

اصلا

تاریخ

۵- منابع آبن آب آشامیدنی

	چون	شوق	
میزبانی	<input type="checkbox"/>	<input type="checkbox"/>	
پیش	<input type="checkbox"/>	<input type="checkbox"/>	
فانت	<input type="checkbox"/>	<input type="checkbox"/>	
پاه	<input type="checkbox"/>	<input type="checkbox"/>	
مکان	<input type="checkbox"/>	<input type="checkbox"/>	
آب بارانی	<input type="checkbox"/>	<input type="checkbox"/>	
برگ دستخورد	<input type="checkbox"/>	<input type="checkbox"/>	
سایر دیگر نام	<input type="checkbox"/>	<input type="checkbox"/>	

۶- شغلها در روزهای برای یک ماه

	شغلها در روزهای برای یک ماه	شغلها در روزهای برای یک ماه	شغلها در روزهای برای یک ماه	شغلها در روزهای برای یک ماه	شغلها در روزهای برای یک ماه
ردیف	نوع شغل	تعداد روزها	تعداد روزها	تعداد روزها	تعداد روزها
۱	کوشه دوزخ				
۲	بزرگسال				
۳	کودک				
۴	کودک				
۵	شتر دستخورد				

۲- زبان رایج

زبان که اکثریت از مردم بدان گویش میکنند

۳- نهاد های اجتماعی

شرکت تعاونی شاری

شهرای اساسی

پانچ نهاد استیج شاری

۴- مردم برتن برای نام

چون

شوق

فهرست مجموعه نشریات فرهنگ شاپری
نشریاتی که اعلامیه به شعری شد منتشر شده اند

- ۱- ایل افشار
- ۲- ایل ایل-سون (شاهسون)
- ۳- ایل بختیاری
- ۴- ایل بلوچ
- ۵- ایل بویراحمد سفلی
- ۶- ایل بویراحمد علیا
- ۷- ایل بیضی
- ۸- ایل جمال بارزی
- ۹- ایل جلالی
- ۱۰- ایل خمسه
- ۱۱- ایل ذلکی (زلکی)
- ۱۲- ایل طبری
- ۱۳- ایل قره داغ - ارسباران
- ۱۴- ایل قشقای
- ۱۵- ایل کرد
- ۱۶- ایل ممسنی
- ۱۷- ایل میوند (میوند)